

Dell DX6000G システム  
ハードウェアオーナーズ  
マニュアル



## メモ、注意、警告



**メモ**：コンピュータを使いやすくするための重要な情報を説明しています。



**注意**：手順に従わない場合は、ハードウェアの損傷やデータの損失の可能性があることを示しています。



**警告**：物的損害、けが、または死亡の原因となる可能性があることを示しています。

---

本書の内容は予告なく変更されることがあります。

© 2010 すべての著作権は Dell Inc. にあります。

Dell Inc. の書面による許可のない複製は、いかなる形態においても厳重に禁じられています。

本書に使用されている商標：Dell™、DELL ロゴは Dell Inc. の商標です。Microsoft®、Windows® および Windows Server® は米国およびその他の国における Microsoft Corporation の商標または登録商標です。

本書では、上記記載以外の商標および会社名が使用されている場合があります。それらの商標や会社名は、一切 Dell Inc. に帰属するものではありません。

# 目次

1 システムについて	7
起動中にシステムの機能にアクセスする方法	7
前面パネルの機能およびインジケータ	8
LCD パネルの機能	10
ハードディスクドライブステータスインジケータ	14
背面パネルの機能およびインジケータ	15
オプションの外付けデバイス接続のガイドライン	17
NIC インジケータコード	17
電源インジケータコード	18
LCD ステータスメッセージ	19
システムメッセージ	33
警告メッセージ	47
診断メッセージ	48
アラートメッセージ	48
その他の情報	48
2 セットアップユーティリティと UEFI ブートマネージャの使い方	49
システム起動モードの選択	49
セットアップユーティリティの起動	50
セットアップユーティリティのオプション	51
UEFI ブートマネージャの起動	62
システムパスワードとセットアップパスワードの 機能	64
組み込みシステム管理	68

ベースボード管理コントローラの設定 . . . . .	69
iDRAC 設定ユーティリティ . . . . .	69
3 システム部品の取り付け . . . . .	71
奨励するツール . . . . .	71
システムの内部 . . . . .	71
前面ベゼル (オプション) . . . . .	73
システムカバーの取り外しと取り付け . . . . .	74
ハードディスクドライブ . . . . .	76
電源装置 . . . . .	80
拡張カード . . . . .	82
内蔵ストレージコントローラカード . . . . .	85
拡張カードライザー . . . . .	87
内蔵 USB メモリキー . . . . .	89
システム基板エアフローカバー . . . . .	91
<b>iDRAC6 (Integrated Dell Remote Access Controller 6)</b> Express カード (オプション) . . . . .	93
<b>iDRAC6 (Integrated Dell Remote Access Controller 6)</b> Enterprise カード (オプション) . . . . .	95
VFlash メディア (オプション) . . . . .	98
冷却ファン . . . . .	98
光学ドライブ . . . . .	101
システムメモリ . . . . .	103
プロセッサ . . . . .	110
システムバッテリー . . . . .	116
コントロールパネルアセンブリ . . . . .	118
SAS バックプレーン . . . . .	121

配電基板 . . . . .	123
システム基板 . . . . .	126
4 システムのトラブルシューティング . . . . .	131
作業にあたっての注意 . . . . .	131
システム起動エラーのトラブルシューティング . . . . .	131
外部接続のトラブルシューティング . . . . .	131
ビデオサブシステムのトラブルシューティング . . . . .	132
USB デバイスのトラブルシューティング . . . . .	132
シリアル I/O デバイスのトラブルシューティング . . . . .	133
NIC のトラブルシューティング . . . . .	133
システムが濡れた場合のトラブルシューティング . . . . .	134
システムが損傷した場合のトラブル シューティング . . . . .	135
システムバッテリーのトラブルシューティング . . . . .	136
電源ユニットのトラブルシューティング . . . . .	137
システム冷却問題のトラブルシューティング . . . . .	137
ファンのトラブルシューティング . . . . .	138
システムメモリのトラブルシューティング . . . . .	138
内蔵 USB キーのトラブルシューティング . . . . .	140
光学ドライブのトラブルシューティング . . . . .	141
外付けテープドライブのトラブルシューティング . . . . .	141
ハードディスクドライブのトラブル シューティング . . . . .	142
SAS または SAS RAID コントローラのトラブル シューティング . . . . .	143
拡張カードのトラブルシューティング . . . . .	144
プロセッサのトラブルシューティング . . . . .	146

5	システム診断プログラムの実行	149
	オンライン Diagnostics (診断) の使い方	149
	内蔵されたシステム診断プログラムの機能	149
	内蔵されたシステム診断プログラムの実行が 必要な場合	150
	内蔵されたシステム診断プログラムの実行	150
	内蔵されたシステム診断プログラムのテスト オプション	150
	カスタムテストオプションの使い方	151
6	ジャンパとコネクタ	153
	システム基板のジャンパ	153
	システム基板のコネクタ	154
	パスワードを忘れたとき	156
7	困ったときは	159
	デルへのお問い合わせ	159
	索引	161

# システムについて

## 起動中にシステムの機能にアクセスする方法

起動時に以下のキー操作を行うと、システム機能にアクセスできます。

キーストローク	説明
<F2>	セットアップユーティリティが起動します。49 ページの「セットアップユーティリティと UEFI ブートマネージャの使い方」を参照してください。
<F10>	システムサービスが起動し、Unified Server Configurator が開きます。Unified Server Configurator を使用して、システム診断プログラムなどの内蔵されたユーティリティにアクセスできます。詳細については、Unified Server Configurator のマニュアルを参照してください。
<F11>	システムの構成に応じて、BIOS ブートマネージャまたは UEFI ブートマネージャが起動します。49 ページの「セットアップユーティリティと UEFI ブートマネージャの使い方」を参照してください。
<F12>	PXE ブートが開始されます。
<Ctrl><E>	ベースボード管理コントローラ (BMC) または iDRAC 設定ユーティリティが起動し、システムイベントログ (SEL) およびシステムへのリモートアクセスの設定にアクセスできます。詳細については、BMC または iDRAC のユーザーマニュアルを参照してください。
<Ctrl><C>	SAS 設定ユーティリティが起動します。詳細については、SAS アダプタのマニュアルを参照してください。
<Ctrl><R>	RAID 設定ユーティリティが起動します。詳細については、SAS RAID カードのマニュアルを参照してください。
<Ctrl><S>	NIC を PXE 起動用に設定するユーティリティが起動します。詳細については、内蔵 NIC のマニュアルを参照してください。



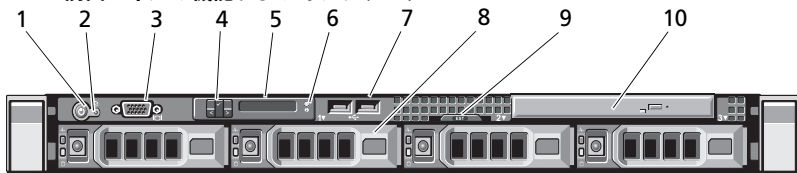

# 前面パネルの機能およびインジケータ

図 1-1. 前面パネルの機能およびインジケータ



項目	インジケータ、ボタン、アイコン またはコネクタ	説明
1	電源インジケータ、電源ボタン	 <p>電源オンインジケータは、システムの電源が入っている時に点灯します。</p> <p>電源ボタンによってシステムへの直流電源の供給を制御します。オプションのシステムベゼルを取り付けると、電源ボタンにアクセスできなくなります。</p> <p><b>メモ：</b>システムに搭載されているメモリの容量によっては、システムに電源を入れてからビデオモニターに画像が表示されるまでに数秒から 2 分以上かかる場合があります。</p> <p><b>メモ：</b>ACPI 対応のオペレーティングシステムでは、電源ボタンを使ってシステムの電源を切っても、システムの電源が切れる前にシステムが正常なシャットダウンを行うことができます。</p> <p><b>メモ：</b>やむを得ずシャットダウンを強制する場合は、電源ボタンを 5 秒間押し続けます。</p>



項目	インジケータ、ボタン、アイコン またはコネクタ	説明
2	NMI ボタン 	<p>特定のオペレーティングシステムを使用している際に、ソフトウェアエラーおよびデバイスドライバエラーのトラブルシューティングを行うために使用します。このボタンは、ペーパークリップの先端を使って押すことができます。</p> <p>認定を受けたサポート担当者によって指示された場合、またはオペレーティングシステムのマニュアルで指示されている場合のみ、このボタンを使用してください。</p>
3	ビデオコネクタ 	モニターをシステムに接続します。
4	LCD メニューボタン	コントロールパネル LCD メニューの切り替えに使用します。
5	LCD パネル	<p>システム ID、ステータス情報、システムエラーメッセージが表示されます。</p> <p>LCD は通常のシステム動作中に点灯しません。特定のシステムを識別するには、システム管理ソフトウェアとシステムの前面および背面にある識別ボタンのどちらも使うことができます。青色の LCD の点滅で、どのシステムかが識別できます。</p> <p>システムに注意が必要な状況になると LCD が橙色に点灯し、LCD パネルにはエラーコードとエラーの内容を説明するテキストが表示されます。</p> <p><b>メモ:</b> システムが AC 電源に接続されている状態でエラーが検知されると、LCD はシステムの電源がオンになっていてもいなくても橙色に点灯します。</p>
6	システム識別ボタン 	前面パネルと背面パネルの識別ボタンは、ラック内の特定のシステムの位置を確認するために使用します。これらのボタンの 1 つを押すと、前面の LCD パネルと背面の青色のシステムステータスインジケータは、ボタンの 1 つをもう一度押すまで点滅を続けます。
7	USB コネクタ (2) 	USB デバイスをシステムに接続するときに使用します。ポートは USB 2.0 対応です。

項目	インジケータ、ボタン、アイコン またはコネクタ	説明
8	ハードディスクドライブ (4)	3.5 インチ、ホットスワップ対応 ハードディスクドライブ 4 台まで。
9	システム識別パネル	エクスプレスサービスタグ、内蔵 NIC MAC アドレス、iDRAC6 Enterprise カード MAC アドレスを含むシステム情報用のスライドアウトパネルです。
10	光学ドライブ	スリムライン SATA DVD-ROM ドライブ または DVD+/-RW ドライブ 1 台。 <b>メモ:</b> DVD デバイスはデータ専用。

## LCD パネルの機能

システムの LCD パネルには、システム情報と、システムが正常に動作している場合、またはシステムに注意が必要な場合を示すステータスおよびエラーメッセージが表示されます。特定のステータスコードについては、19 ページの「LCD ステータスメッセージ」を参照してください。

LCD バックライトは、正常な動作状態では青色に、エラー状態では橙色に点灯します。システムがスタンバイモードのとき、LCD バックライトはコンピュータを操作しない時間が 5 分間続くと消灯しますが、LCD パネルの選択ボタンを押すと点灯します。BMC または iDRAC ユーティリティ、LCD パネル、またはその他のツールを使用して LCD メッセージをオフにしている場合、LCD バックライトは消灯のままです。

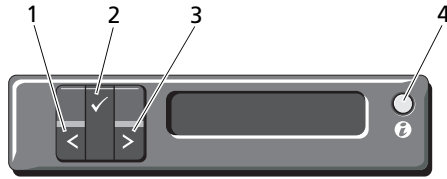

図 1-2. LCD パネルの機能



項目	ボタン	説明
1	左	カーソルが後方に 1 つ分移動します。
2	選択	カーソルによってハイライト表示されているメニュー項目を選択します。
3	右	カーソルが前方に 1 つ分移動します。 メッセージのスクロール中に次の操作ができます。 <ul style="list-style-type: none"> <li>• 1 回押すとスクロールが速くなります。</li> <li>• 再び押すと停止します。</li> <li>• もう 1 回押すとデフォルトのスクロールに戻ります。</li> <li>• もう 1 回押すと同じ操作が繰り返されます。</li> </ul>
4	システム識別	システム識別モードのオン / オフを切り替えます。システム識別モードをオンにすると、LCD パネルが青色に点滅します。  すばやく押してシステム識別のオン / オフを切り替えます。POST 中にシステムがハングした場合は、システム識別ボタンを 5 秒以上押し続けて BIOS プログレスモードに入ります。

## ホーム画面

ホーム画面には、ユーザーが設定可能なシステム関連情報が表示されます。この画面は、ステータスメッセージやエラーメッセージがない通常のシステム動作中に表示されます。システムがスタンバイモードの場合、エラーメッセージがなければ、コンピュータを操作しない時間が5分間続くとLCDバックライトが消灯します。3つのナビゲーションボタン（選択、左、右）のいずれかを押しとホーム画面が表示されます。

別のメニューからホーム画面に移動するには、ホームアイコン  が表示されるまで上矢印  を選択し続け、次にホームアイコンを選択します。

## セットアップメニュー

オプション	説明
BMC または DRAC メモ：システムに iDRAC6 Express カードが取り付けられている場合、BMC オプションは DRAC に取って代わられます。	ネットワークモードを設定するには、 <b>DHCP</b> または <b>Static IP</b> （静的 IP）を選択します。 <b>Static IP</b> （静的 IP）を選択すると、使用可能なフィールドは <b>IP</b> 、サブネット（ <b>Sub</b> ）、およびゲートウェイ（ <b>Gtw</b> ）です。DNS を有効にしてドメインアドレスを表示するには、 <b>Setup DNS</b> （セットアップ DNS）を選択します。2つの別々の DNS エントリが使用できます。
Set error	LCD エラーメッセージを SEL 内の IPMI の説明に一致する形式で表示するには、 <b>SEL</b> を選択します。LCD メッセージを SEL エントリと一致させるには、これが有用です。 LCD エラーメッセージを分かりやすい説明で表示するには、 <b>Simple</b> （簡易）を選択します。この形式のメッセージのリストについては、19 ページの「LCD ステータスメッセージ」を参照してください。
Set home	LCD ホーム画面に表示するデフォルト情報を選択します。ホーム画面にデフォルトで表示されるように選択できるオプションとオプション項目については、13 ページの「表示メニュー」を参照してください。

## 表示メニュー

オプション	説明
BMC IP または DRAC IP <b>メモ</b> : システムに iDRAC6 Express カードが取り付けられている場合、BMC IP オプションは DRAC IP に取って代わられます。	オプションの iDRAC6 の <b>IPv4</b> または <b>IPv6</b> アドレスが表示されます。アドレスには、 <b>DNS (Primary (プライマリ) および Secondary (セカンダリ))</b> 、 <b>Gateway (ゲートウェイ)</b> 、 <b>IP</b> 、および <b>Subnet (サブネット)</b> があります (IPv6 にはサブネットはありません)。 <b>メモ</b> : BMC IP は IPv4 アドレスのみをサポートします。
MAC	<b>DRAC</b> 、 <b>iSCSI<math>n</math></b> 、または <b>NET<math>n</math></b> の MAC アドレスが表示されます。 <b>メモ</b> : システムに iDRAC6 Express カードが取り付けられていない場合、MAC オプションは <b>BMC</b> 、 <b>iSCSI<math>n</math></b> または <b>NET<math>n</math></b> の MAC アドレスを表示します。
Name	システムの <b>Host (ホスト)</b> 、 <b>Model (モデル)</b> 、または <b>User String (ユーザーストリング)</b> の名前が表示されます。
Number	システムの <b>Asset tag</b> または <b>Service Tag (サービスタグ)</b> が表示されます。
Power	システムの電力出力が <b>BTU/時</b> または <b>ワット</b> で表示されます。表示形式は、 <b>Setup (セットアップ)</b> メニューの <b>Set home (ホームの設定)</b> サブメニューで設定します (12 ページの「セットアップメニュー」を参照)。
Temperature	システムの温度が <b>摂氏</b> または <b>華氏</b> で表示されます。表示形式は、 <b>Setup (セットアップ)</b> メニューの <b>Set home (ホームの設定)</b> サブメニューで設定します (12 ページの「セットアップメニュー」を参照)。

# ハードディスクドライブステータスインジケータ

図 1-3. ハードディスクドライブインジケータ

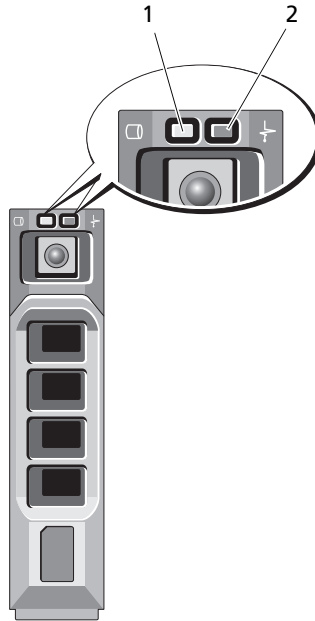

- 1 ドライブ動作インジケータ (緑色)      2 ドライブステータスインジケータ (緑色と橙色)

---

## ドライブステータスインジケータのパターン 状態 (RAIDのみ)

---

1 秒間に 2 回緑色に点滅	ドライブの識別 / 取り外し準備中
消灯	ドライブの挿入または取り外し可 <b>メモ:</b> システム電源の投入後、すべてのハードディスクドライブの初期化が完了するまで、ドライブステータスインジケータは消灯しています。この間、ドライブの挿入も取り外しもできません。
緑色、橙色に点滅し、消灯	ドライブ障害の予測

---

### ドライブステータスインジケータのパターン 状態 (RAID のみ)

1 秒間に 4 回橙色に点滅	ドライブに障害発生
緑色にゆっくり点滅	ドライブのリビルド中
緑色の点灯	ドライブオンライン状態
緑色に 3 秒間点滅、橙色に 3 秒間点滅、6 秒間消灯	リビルドが中断

## 背面パネルの機能およびインジケータ

システム背面パネルにあるボタン、インジケータ、およびコネクタを図 1-4 に示します。

図 1-4. 背面パネルの機能およびインジケータ

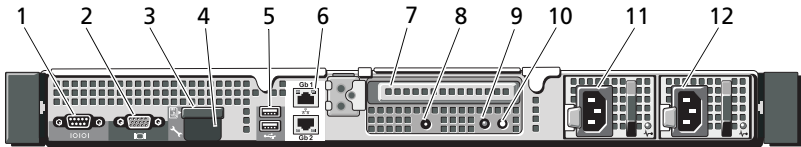

項目	インジケータ、ボタン、アイコン またはコネクタ	説明
1	シリアルコネクタ 	シリアルデバイスをシステムに接続します。
2	ビデオコネクタ 	VGA ディスプレイをシステムに接続します。
3	VFlash メディアスロット (オプション) 	オプションの iDRAC6 Enterprise カード用の外付け SD メモリカードを取り付けます。
4	iDRAC6 Enterprise ポート (オプション) 	オプションの iDRAC6 Enterprise カード専用の管理ポート。
5	USB コネクタ (2) 	USB デバイスをシステムに接続するときに使用します。ポートは USB 2.0 対応です。
6	イーサネットコネクタ (2) 	内蔵 10/100/1000 NIC コネクタ。
7	PCIe スロット 1	PCI Express (Gen 2) x16 幅の拡張スロット (フルハイト、ハーフレングス)

項目	インジケータ、ボタン、アイコン またはコネクタ	説明
8	アクティブ ID CMA コネクタ	ケーブルマネージメントアームに使用されているシステムインジケータ延長ケーブルを接続するためのコネクタ。
9	システムステータスインジケータライト	<p>通常のシステム動作中は青色に点灯します。</p> <p>特定のシステムを識別するには、システム管理ソフトウェアとシステムの前面および背面にある識別ボタンのどちらも使うことができます。青色のインジケータの点滅でどのシステムか識別できます。</p> <p>問題が発生してシステムの点検が必要なときは橙色に点灯します。</p>
10	システム識別ボタン	<p> システム識別モードのオン / オフを切り替えます。</p> <p>前面パネルと背面パネルの識別ボタンは、ラック内の特定のシステムの位置を確認するために使用します。これらのボタンの 1 つを押すと、前面の LCD パネルとシャーシ背面パネルのシステムステータスインジケータは、ボタンの 1 つをもう一度押すまで青色に点灯を続けます。</p>
11	電源装置 1 (PS1)	500 W 電源ユニット。
12	電源装置 2 (PS2)	500 W 電源ユニット。



## オプションの外付けデバイス接続のガイドライン

- 新しい外付けデバイスを取り付ける前に、システムと外付けデバイスの電源を切ります。デバイスのマニュアルに特別な指示がない限り、システムの電源を入れる前に外付けデバイスの電源を入れます。
- 取り付けたデバイスの適切なドライバがシステムにインストールされていることを確認します。
- システムのポートを有効にするのに必要な場合は、セットアップユーティリティを使用します。49 ページの「セットアップユーティリティと UEFI ブートマネージャの使い方」を参照してください。

## NIC インジケータコード

図 1-5. NIC インジケータ

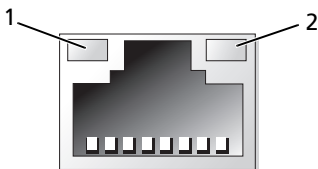

- 1 リンクインジケータ      2 アクティビティインジケータ

インジケータ	インジケータコード
リンクおよびアクティビティインジケータが消灯	NIC がネットワークに接続されていません。
リンクインジケータが緑色	NIC がネットワーク上の有効なリンクパートナーに接続されています。
リンクインジケータが橙色	NIC が 10/100 Mbps で有効なネットワークリンクに接続されています。
アクティビティインジケータが橙色に点滅	ネットワークデータの送信中または受信中です。

## 電源インジケータコード

電源ボタンの LED インジケータは、システムに電力が供給され、動作していることを示します。

電源装置には、電力が供給されているか、または電源の障害が発生しているかを示すインジケータがあります。

- 消灯 — AC 電源が接続されていません。
- 緑色 — スタンバイモードでは、有効な AC 電源が電源装置トに接続され、電源装置が稼働していることを示します。システムの電源が入っているときは、電源装置がシステムに DC 電力を供給していることも示します。
- 橙色 — 電源ユニットに問題があることを示します。
- 緑色と橙色が交互に点灯 — 電源ユニットのホットアッド時にこのシグナルが出た場合、電源ユニットがもう一台の電源ユニットと適合していないことを示します（たとえば、高出力の電源ユニットと **Energy Smart** の電源ユニットが同じシステムに取り付けられている）。インジケータが点滅している電源ユニットを、取り付けられているもう一台の電源ユニットとワット数が一致するものに交換してください。

図 1-6. 電源ユニットステータスインジケータ

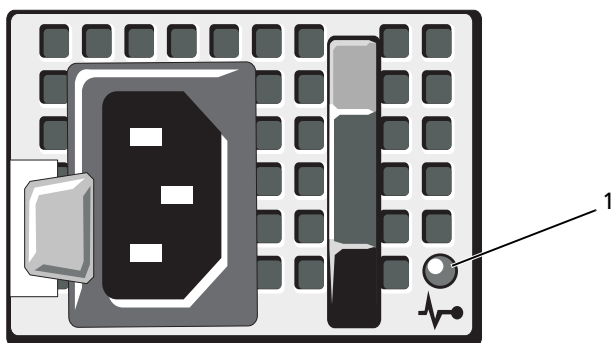

1 電源ユニットのステータス

# LCD ステータスメッセージ

システムのコントロールパネル LCD には、システムが正常に動作している場合、またはシステムに注意が必要な場合を示すステータスメッセージが表示されます。

LCD の青色点灯は正常な動作状態、橙色点灯はエラー状態を示します。LCD には、ステータスコードとその内容を説明するテキストで構成されるメッセージがスクロール表示されます。LCD ステータスメッセージとその考えられる原因を次の表に示します。LCD メッセージは、SEL（システムイベントログ）に記録されたイベントを参照します。SEL およびシステム管理設定の詳細については、システム管理ソフトウェアのマニュアルを参照してください。



**メモ:** システムが起動しない場合は、LCD にエラーコードが表示されるまで、システム ID ボタンを少なくとも 5 秒間押します。コードを書きとめて 159 ページの「困ったときは」を参照します。

表 1-1. LCD ステータスメッセージ

コード	メッセージ	原因	対応処置
-	システム名	ユーザーがセットアップユーティリティ内で定義できる 62 文字のストリング。 システム名は、以下の状況で表示されます。 <ul style="list-style-type: none"><li>システムの電源が入っている。</li><li>電源が切れており、アクティブエラーが表示されている。</li></ul>	このメッセージは情報の表示のみです。 システムの ID と名前はセットアップユーティリティで変更できます。 49 ページの「セットアップユーティリティと UEFI ブートマネージャの使い方」を参照してください。
E1000	Failsafe voltage error. Contact support.	重大なエラーイベントがないか、システムイベントログを確認します。	システムの AC 電源を 10 秒間切断し、システムを再び起動します。 問題が解決しない場合は、159 ページの「困ったときは」を参照してください。
E1114	Ambient Temp exceeds allowed range.	周囲温度が許容範囲を外れた。	137 ページの「システム冷却問題のトラブルシューティング」を参照してください。

表 1-1. LCD ステータスメッセージ (続き)

コード	メッセージ	原因	対応処置
E1116	Memory disabled, temp above range. Power cycle AC.	メモリの温度が許容範囲を超えたため、コンポーネントの損傷を防ぐために無効にされた。	システムの AC 電源を 10 秒間切断し、システムを再び起動します。 137 ページの「システム冷却問題のトラブルシューティング」を参照してください。問題が解決しない場合は、159 ページの「困ったときは」を参照してください。
E1210	Motherboard battery failure. Check battery.	CMOS バッテリーがないか、または電圧が許容範囲外。	136 ページの「システムバッテリーのトラブルシューティング」を参照してください。
E1211	RAID Controller battery failure. Check battery.	RAID バッテリーがないか、不良であるか、または温度が正常でないために再充電できない。	RAID バッテリーコネクタを抜き差しします。 137 ページの「システム冷却問題のトラブルシューティング」を参照してください。
E1216	3.3V Regulator failure. Reseat PCIe cards.	電圧レギュレータ (3.3 V) に障害が発生した。	PCIe 拡張カードを取り外して装着しなおします。問題が解決しない場合は、144 ページの「拡張カードのトラブルシューティング」を参照してください。
E1229	CPU # VCORE Regulator failure. Reseat CPU.	表示されているプロセッサ VCORE の電圧レギュレータに障害が発生した。	プロセッサを抜き差しします。146 ページの「プロセッサのトラブルシューティング」を参照してください。 問題が解決しない場合は、159 ページの「困ったときは」を参照してください。

**表 1-1. LCD ステータスメッセージ (続き)**

コード	メッセージ	原因	対応処置
E122A	CPU # VTT Regulator failure. Reseat CPU.	表示されているプロセッサ VTT の電圧レギュレータに 障害が発生した。	プロセッサを抜き差ししま す。146 ページの「プロ セッサのトラブルシュー ティング」を参照してくだ さい。  問題が解決しない場合は、 159 ページの「困ったとき は」を参照してください。
E122C	CPU Power Fault. Power cycle AC.	プロセッサへの電力供給中に 電源の障害が検知された。	システムの AC 電源を 10 秒間切断し、システムを再 び起動します。  問題が解決しない場合は、 159 ページの「困ったとき は」を参照してください。
E122D	Memory Regulator # Failed. Reseat DIMMs.	メモリレギュレータの 1 つ に障害が発生した。	メモリモジュールを抜き差 しします。138 ページの 「システムメモリのトラブ ルシューティング」を参照 してください。
E122E	On-board regulator failed. Call support.	オンボード電圧レギュレー タの 1 つに障害が発生した。	システムの AC 電源を 10 秒間切断し、システムを再 び起動します。  問題が解決しない場合は、 159 ページの「困ったと きは」を参照してくだ さい。
E1310	Fan ## RPM exceeding range. Check fan.	表示されているファンの RPM が想定動作範囲を超え ている。	137 ページの「システム 冷却問題のトラブルシュー ティング」を参照してくだ さい。
E1311	Fan module ## RPM exceeding range. Check fan.	表示されているモジュール 内の表示されているファンの RPM が想定動作範囲を 超えている。	137 ページの「システム 冷却問題のトラブルシュー ティング」を参照してくだ さい。

表 1-1. LCD ステータスメッセージ (続き)

コード	メッセージ	原因	対応処置
E1313	Fan redundancy lost. Check fans.	システムのファン冗長性が失われた。もう 1 つのファンに障害が発生すると、システムはオーバーヒートするおそれがある。	LCD をスクロールしてその他のメッセージを確認します。138 ページの「ファンのトラブルシューティング」を参照してください。
E1410	Internal Error detected. Check "FRU X".	表示されているプロセッサに内部エラーがある。エラーの原因がプロセッサかどうかは不明。	システムの AC 電源を 10 秒間切断し、システムを再び起動します。 問題が解決しない場合は、159 ページの「困ったときは」を参照してください。
E1414	CPU # temp exceeding range. Check CPU heatsink.	表示されているプロセッサの温度が許容範囲を超えている。	プロセッサヒートシンクが正しく取り付けられていることを確認します。 146 ページの「プロセッサのトラブルシューティング」および 137 ページの「システム冷却問題のトラブルシューティング」を参照してください。
E1418	CPU # not detected. Check CPU is seated properly.	表示されているプロセッサがないか不良であるため、システムはサポートされていない構成になっている。	表示されているマイクロプロセッサが正しく取り付けられていることを確認します。146 ページの「プロセッサのトラブルシューティング」を参照してください。
E141C	Unsupported CPU configuration. Check CPU or BIOS revision.	プロセッサがサポートされていない構成になっている。	お使いのシステムの『はじめに』のプロセッサ仕様で説明されているタイプに一致するプロセッサが使用されていることを確認します。
E141F	CPU # protocol error. Power cycle AC.	システム BIOS によってプロセッサプロトコルエラーが報告された。	システムの AC 電源を 10 秒間切断し、システムを再び起動します。 問題が解決しない場合は、159 ページの「困ったときは」を参照してください。

**表 1-1. LCD ステータスメッセージ (続き)**

コード	メッセージ	原因	対応処置
E1420	CPU Bus parity error. Power cycle AC.	システム BIOS によってプロセッサバスパリティエラーが報告された。	システムの AC 電源を 10 秒間切断し、システムを再び起動します。  問題が解決しない場合は、159 ページの「困ったときは」を参照してください。
E1422	CPU # machine check error. Power cycle AC.	システム BIOS によってマシンチェックエラーが報告された。	システムの AC 電源を 10 秒間切断し、システムを再び起動します。  問題が解決しない場合は、159 ページの「困ったときは」を参照してください。
E1610	Power Supply # (### W) missing. Check power supply.	表示されている電源ユニットがシステムから取り外されているか、またはシステム内にない。	137 ページの「電源ユニットのトラブルシューティング」を参照してください。
E1614	Power Supply # (### W) error. Check power supply.	表示されている電源ユニットに障害が発生した。	137 ページの「電源ユニットのトラブルシューティング」を参照してください。
E1618	Predictive failure on Power Supply # (### W). Check PSU.	オーバーヒート状態または電源ユニットの通信エラーが原因で、電源ユニットの障害発生が近いという予測的警告が出された。	137 ページの「電源ユニットのトラブルシューティング」を参照してください。
E161C	Power Supply # (### W) lost AC power. Check PSU cables.	表示されている電源ユニットはシステムに取り付けられているが、AC 入力電源が失われている。	表示されている電源ユニットの AC 電源を確認してください。問題が解決しない場合は、137 ページの「電源ユニットのトラブルシューティング」を参照してください。
E1620	Power Supply # (### W) AC power error. Check PSU cables.	表示されている電源装置の AC 入力電源が許容範囲外。	表示されている電源ユニットの AC 電源を確認してください。問題が解決しない場合は、137 ページの「電源ユニットのトラブルシューティング」を参照してください。

表 1-1. LCD ステータスメッセージ (続き)

コード	メッセージ	原因	対応処置
E1624	Lost power supply redundancy. Check PSU cables.	電源ユニットのサブシステムの冗長性が失われた。もう一方の電源ユニットに障害が発生すると、システムが停止する。	137 ページの「電源ユニットのトラブルシューティング」を参照してください。
E1626	Power Supply Mismatch. PSU1 = ### W, PSU2 = ### W.	システム内の電源装置のワット数が一致していない。	ワット数の等しい電源ユニットが取り付けられていることを確認します。お使いのシステムの『はじめに』に記載されている仕様を参照してください。
E1629	Power required > PSU wattage. Check PSU and config.	搭載されている電源ユニットでは、調整を行っても、システム構成で必要とされる電力を供給できない。	システムの電源を切り、ハードウェア構成を縮小するか、またはワット数の高い電源ユニットを取り付けて、システムを再び起動します。
E1710	I/O channel check error. Review & clear SEL.	システム BIOS によって I/O チャンネルチェックが報告された。	詳細をチェックしてから SEL をクリアします。システムの AC 電源を 10 秒間切断し、システムを再び起動します。  問題が解決しない場合は、159 ページの「困ったときは」を参照してください。
E1711	PCI parity error on Bus ## Device ## Function ##	システム BIOS によって、バス ##、デバイス ##、機能 ## の PCI 設定スペースにあるコンポーネントについて、PCI パリティエラーが報告された。	PCIe 拡張カードを取り外して装着しなおします。問題が解決しない場合は、144 ページの「拡張カードのトラブルシューティング」を参照してください。
	PCI parity error on Slot #. Review & clear SEL.	システム BIOS によって、表示されているスロットにあるコンポーネントについて、PCI パリティエラーが報告された。	PCIe 拡張カードを取り外して装着しなおします。問題が解決しない場合は、144 ページの「拡張カードのトラブルシューティング」を参照してください。



表 1-1. LCD ステータスメッセージ (続き)

コード	メッセージ	原因	対応処置
E1712	PCI system error on Bus ## Device ## Function ##	システム BIOS によって、バス ##、デバイス ##、機能 ## の PCI 設定スペースにあるコンポーネントについて、PCI システムエラーが報告された。	PCIe 拡張カードを取り外して装着しなおします。問題が解決しない場合は、144 ページの「拡張カードのトラブルシューティング」を参照してください。
E1714	Unknown error. Review & clear SEL.	システム BIOS によってシステムにエラーが検知されたが、原因を特定することはできなかった。	詳細をチェックしてから SEL をクリアします。システムの AC 電源を 10 秒間切断し、システムを再起動します。  問題が解決しない場合は、159 ページの「困ったときは」を参照してください。
E171F	PCIe fatal error on Bus ## Device ## Function ##	システム BIOS によって、バス ##、デバイス ##、機能 ## の PCI 設定スペースにあるコンポーネントについて、PCIe の致命的なエラーが報告された。	PCIe 拡張カードを取り外して装着しなおします。問題が解決しない場合は、144 ページの「拡張カードのトラブルシューティング」を参照してください。
E1810	Hard drive ## fault. Review & clear SEL.	表示されているハードディスクドライブに障害が発生した。	142 ページの「ハードディスクドライブのトラブルシューティング」を参照してください。
E1812	Hard drive ## removed. Check drive.	表示されているハードディスクドライブがシステムから取り外された。	情報表示のみです。
E1920	iDRAC6 Upgrade Failed.	オプションの iDRAC6 アップグレードが失敗した。	144 ページの「拡張カードのトラブルシューティング」を参照してください。
E1A14	SAS cable A failure. Check connection.	SAS ケーブル A がないか、または不良。	ケーブルを抜き差しします。問題が解決しない場合は、ケーブルを交換します。  問題が解決しない場合は、159 ページの「困ったときは」を参照してください。

表 1-1. LCD ステータスメッセージ (続き)

コード	メッセージ	原因	対応処置
E1A15	SAS cable B failure. Check connection.	SAS ケーブル B がないか、または不良。	ケーブルを抜き差しします。問題が解決しない場合は、ケーブルを交換します。 問題が解決しない場合は、159 ページの「困ったときは」を参照してください。
E1A1D	Control panel USB cable not detected. Check cable.	コントロールパネルに USB ケーブルが取り付けられていないか、またはケーブルが不良。	ケーブルを抜き差しします。問題が解決しない場合は、ケーブルを交換します。 問題が解決しない場合は、159 ページの「困ったときは」を参照してください。
E2010	Memory not detected. Inspect DIMMs.	システム内にメモリが検知されなかった。	メモリを取り付けるか、またはメモリモジュールを抜き差しします。107 ページの「メモリモジュールの取り付け」または 138 ページの「システムメモリのトラブルシューティング」を参照してください。
E2011	Memory configuration failure. Check DIMMs.	メモリが検知されたが、構成不能。メモリ構成中にエラーが検知された。	138 ページの「システムメモリのトラブルシューティング」を参照してください。
E2012	Memory configured but unusable. Check DIMMs.	メモリが構成されたが、使用不能。	138 ページの「システムメモリのトラブルシューティング」を参照してください。
E2013	BIOS unable to shadow memory. Check DIMMs.	システム BIOS がそのフラッシュイメージをメモリにコピーできなかった。	138 ページの「システムメモリのトラブルシューティング」を参照してください。

**表 1-1. LCD ステータスメッセージ (続き)**

コード	メッセージ	原因	対応処置
E2014	CMOS RAM failure. Power cycle AC.	CMOS 障害。CMOS RAM が正常に機能していない。	システムの AC 電源を 10 秒間切断し、システムを再び起動します。  問題が解決しない場合は、159 ページの「困ったときは」を参照してください。
E2015	DMA Controller failure. Power cycle AC.	DMA コントローラの障害。	システムの AC 電源を 10 秒間切断し、システムを再び起動します。  問題が解決しない場合は、159 ページの「困ったときは」を参照してください。
E2016	Interrupt Controller failure. Power cycle AC.	割り込みコントローラの障害。	システムの AC 電源を 10 秒間切断し、システムを再び起動します。  問題が解決しない場合は、159 ページの「困ったときは」を参照してください。
E2017	Timer refresh failure. Power cycle AC.	タイマーリフレッシュのエラー。	システムの AC 電源を 10 秒間切断し、システムを再び起動します。  問題が解決しない場合は、159 ページの「困ったときは」を参照してください。
E2018	Programmable Timer error. Power cycle AC.	プログラム可能インターバルタイマーのエラー。	システムの AC 電源を 10 秒間切断し、システムを再び起動します。  問題が解決しない場合は、159 ページの「困ったときは」を参照してください。

表 1-1. LCD ステータスメッセージ (続き)

コード	メッセージ	原因	対応処置
E2019	Parity error. Power cycle AC.	パリティエラー。	システムの AC 電源を 10 秒間切断し、システムを再び起動します。 問題が解決しない場合は、159 ページの「困ったときは」を参照してください。
E201A	SuperIO failure. Power cycle AC.	SIO 障害。	システムの AC 電源を 10 秒間切断し、システムを再び起動します。 問題が解決しない場合は、159 ページの「困ったときは」を参照してください。
E201B	Keyboard Controller error. Power cycle AC.	キーボードコントローラ障害。	システムの AC 電源を 10 秒間切断し、システムを再び起動します。問題が解決しない場合は、159 ページの「困ったときは」を参照してください。
E201C	SMI initialization failure. Power cycle AC.	SMI (システム管理割り込み) の初期化障害。	システムの AC 電源を 10 秒間切断し、システムを再び起動します。 問題が解決しない場合は、159 ページの「困ったときは」を参照してください。
E201D	Shutdown test failure. Power cycle AC.	BIOS シャットダウンテストエラー。	システムの AC 電源を 10 秒間切断し、システムを再び起動します。 問題が解決しない場合は、159 ページの「困ったときは」を参照してください。

**表 1-1. LCD ステータスメッセージ (続き)**

コード	メッセージ	原因	対応処置
E201E	POST memory test failure. Check DIMMs.	BIOS POST メモリテストエラー。	138 ページの「システムメモリのトラブルシューティング」を参照してください。  問題が解決しない場合は、159 ページの「困ったときは」を参照してください。
E2020	CPU configuration failure. Check screen message.	プロセッサ構成エラー。	画面で具体的なエラーメッセージを確認します。 146 ページの「プロセッサのトラブルシューティング」を参照してください。
E2021	Incorrect memory configuration. Review User Guide.	間違ったメモリ構成。	画面で具体的なエラーメッセージを確認します。 138 ページの「システムメモリのトラブルシューティング」を参照してください。
E2022	General failure during POST. Check screen message.	ビデオ初期化後の一般的エラー。	画面で具体的なエラーメッセージを確認します。
E2023	BIOS Unable to mirror memory. Check DIMMs.	メモリモジュールの障害または無効なメモリ構成が原因で、システム BIOS がメモリミラーリングを有効にできなかった。	138 ページの「システムメモリのトラブルシューティング」を参照してください。
E2110	Multibit Error on DIMM ##. Reseat DIMM.	スロット "##" のメモリモジュールにマルチビットのエラー (MBE) が発生した。	138 ページの「システムメモリのトラブルシューティング」を参照してください。

表 1-1. LCD ステータスメッセージ (続き)

コード	メッセージ	原因	対応処置
E2111	SBE log disabled on DIMM ##. Reseat DIMM.	システム BIOS がメモリ SBE (シングルビットエラー) のロギングを無効にした。システムを再起動するまで、以降の SBE は記録されない。"##" は BIOS によって示されるメモリモジュールを表す。	システムの AC 電源を 10 秒間切断し、システムを再び起動します。 問題が解決しない場合は、138 ページの「システムメモリのトラブルシューティング」を参照してください。
E2112	Memory spared on DIMM ##. Power cycle AC.	システム BIOS がメモリのエラーが多すぎると判断したため、メモリの使用を控えた。"##" は BIOS によって示されるメモリモジュールを表す。	システムの AC 電源を 10 秒間切断し、システムを再び起動します。 問題が解決しない場合は、138 ページの「システムメモリのトラブルシューティング」を参照してください。
E2113	Mem mirror OFF on DIMM ## & ##. Power cycle AC	システム BIOS がミラーの片方にエラーが多すぎると判断したため、メモリのミラーリングを無効にした。"## & ##" は BIOS によって示されるメモリモジュールのペアを表す。	システムの AC 電源を 10 秒間切断し、システムを再び起動します。 問題が解決しない場合は、138 ページの「システムメモリのトラブルシューティング」を参照してください。
I1910	Intrusion detected. Check chassis cover.	システムカバーが取り外されている。	情報表示のみです。
I1911	LCD Log Full. Check SEL to review all Errors.	LCD オーバーフローメッセージ。LCD には、最大 10 のエラーメッセージを連続して表示できる。11 番目は、イベントの詳細を SEL で確認するようユーザーに求めるメッセージ。	イベントの詳細については、SEL を確認してください。 システムの AC 電源を 10 秒間切断するか、または SEL をクリアします。
I1912	SEL full. Review & clear log.	SEL がイベントでいっぱいになり、これ以上記録できない。	イベントの詳細を SEL でチェックしてから SEL をクリアしてください。
I1920	iDRAC6 Upgrade Successful	オプションの iDRAC6 が正常にアップグレードされた。	情報表示のみです。

**表 1-1. LCD ステータスメッセージ (続き)**

コード	メッセージ	原因	対応処置
W1228	RAID Controller battery capacity < 24hr.	RAID バッテリーの残容量が 24 時間を下回ったという予報的警告。	残容量が 24 時間を超えるまで RAID バッテリーを充電します。 問題が解決しない場合は、RAID バッテリーを交換します。
W1627	Power required > PSU wattage. Check PSU and config.	搭載されている電源装置では、システム構成で必要とされる電力を供給できない。	システムの電源を切り、ハードウェア構成を縮小するか、またはワット数の高い電源ユニットを取り付けて、システムを再び起動します。
W1628	Performance degraded. Check PSU and system configuration.	搭載されている電源装置では、システム構成で必要とされる電力を供給できない。ただし、調整を行えば起動は可能。	システムの電源を切り、ハードウェア構成を縮小するか、またはワット数の高い電源ユニットを取り付けて、システムを再び起動します。

**メモ:** この表で使用されている略語や頭字語の正式名については、[support.jp.dell.com/manuals](http://support.jp.dell.com/manuals) で『用語集』を参照してください。

## LCD ステータスメッセージの問題の解決

LCD のコードとテキストは故障の状態を正確に特定できることが多いので、修正が容易に行えます。たとえば、コード `E1418 CPU_1_Presence` が表示されたときは、ソケット 1 にマイクロプロセッサが装着されていないことがわかります。

他方、関連するエラーが複数発生した場合にも、問題を特定できる場合があります。たとえば、複数の電圧障害を示す連続したメッセージが表示された場合、問題は電源装置の不良であると判断することになります。

## LCD ステータスメッセージの消去

温度、電圧、ファンなどセンサーに関する障害については、センサーが通常の状態に戻ると、LCD メッセージは自動的に消去されます。たとえば、コンポーネントの温度が許容範囲を超えた場合、障害があることが LCD に表示されます。温度が許容範囲内に戻ると、メッセージは LCD から消去されます。その他の障害の場合、ディスプレイからメッセージを消去する処置を行う必要があります。

- **SEL のクリア** — このタスクはリモートで実行できますが、システムのイベント履歴は削除されます。
- **電源サイクル** — システムの電源を切り、コンセントから外します。約 10 秒待ってから電源ケーブルを接続し、システムを再び起動します。

これらの処置のいずれかを実行すると障害メッセージが消去され、ステータスインジケータと LCD の色が通常の状態に戻ります。以下の状況では、メッセージが再表示されます。

- センサーが通常の状態に戻ったが、再びエラーが発生し、SEL エントリが新たに作成された場合。
- システムがリセットされ、新しいエラーイベントが検知された場合。
- 同じ表示エントリにマップされる障害が別のソースから記録された場合。



# システムメッセージ

システムに問題がある可能性が検知されると、システムメッセージが画面に表示されます。

 **メモ:** 表示されたシステムメッセージが表に記載されていない場合は、メッセージが表示されたときに実行していたアプリケーションのマニュアルや、オペレーティングシステムのマニュアルを参照して、メッセージの説明と推奨されている処置を確認してください。

表 1-2. システムメッセージ

メッセージ	原因	対応処置
128-bit Advanced ECC mode disabled. For 128-bit Advanced ECC, DIMMs must be installed in pairs. Pairs must be matched in size and geometry.	アドバンスト ECC オプションは BIOS で有効に設定されていたが、メモリ構成がサポートされていないために無効になっている。メモリモジュールが取り外されているか、または不良の可能性がある。アドバンスト ECC の設定が無効になっている。	メモリモジュールの障害を示す記述がないか、他のメッセージをチェックします。メモリモジュールをアドバンスト ECC モード用に再構成します。103 ページの「システムメモリ」を参照してください。
Alert! Advanced ECC Memory Mode disabled! Memory configuration does not support Advanced ECC Memory Mode.	セットアップユーティリティでアドバンスト ECC メモリモードが有効に設定されているが、現在の構成ではアドバンスト ECC メモリモードはサポートされない。いずれかのメモリモジュールに不良の可能性がある。	メモリモジュールがアドバンスト ECC メモリモードをサポートする構成で取り付けられていることを確認します。考えられる原因に関するその他の情報については、ほかのシステムメッセージを確認してください。メモリ構成の詳細については、104 ページの「メモリモジュール取り付けのガイドライン」を参照してください。問題が解決しない場合は、138 ページの「システムメモリのトラブルシューティング」を参照してください。
Alert! iDRAC6 not responding. Rebooting.	正常に機能していないか、または初期化が完了していないために、オプションの iDRAC6 が BIOS 通信に 응답していない。システムが再起動する。	システムが再起動するまで待ちます。

表 1-2. システムメッセージ (続き)

メッセージ	原因	対応処置
Alert! iDRAC6 not responding. Power required may exceed PSU wattage. Alert! Continuing system boot accepts the risk that system may power down without warning.	オプションの iDRAC6 がハングした。 システムの起動中にオプションの iDRAC6 がリモートからリセットされた。 AC リカバリ後は、オプションの iDRAC6 の起動に通常よりも時間がかかる。	システムの AC 電源を 10 秒間切断し、システムを再び起動します。
Alert! Node Interleaving disabled! Memory configuration does not support Node Interleaving.	メモリ構成がノードのインタリービングをサポートしていないが、(いずれかのメモリモジュールに障害が発生したなど) 構成が変更された結果、ノードのインタリービングがサポートされなくなった。システムは使用できるが、ノードのインタリービングが使用できない。	メモリモジュールがノードのインタリービングをサポートする構成で取り付けられていることを確認します。考えられる原因に関するその他の情報については、ほかのシステムメッセージを確認してください。メモリ構成の詳細については、104 ページの「メモリモジュール取り付けのガイドライン」を参照してください。問題が解決しない場合は、138 ページの「システムメモリのトラブルシューティング」を参照してください。
Alert! Power required exceeds PSU wattage. Check PSU and system configuration. Alert! Continuing system boot accepts the risk that system may power down without warning.	プロセッサ、メモリモジュール、および拡張カードのシステム構成が電源ユニットによってサポートされていない可能性がある。	いずれかのシステムコンポーネントをアップグレードした直後にこのメッセージが表示された場合は、システムを元の構成に戻します。このメッセージが表示されずにシステムが起動する場合は、交換したコンポーネントがこの電源装置でサポートされていません。Energy Smart (省電力構成) の電源装置を使用している場合、交換後のコンポーネントを使用するには高出力の電源装置に交換します。80 ページの「電源装置」を参照してください。

表 1-2. システムメッセージ (続き)

メッセージ	原因	対応処置
Alert! Redundant memory disabled! Memory configuration does not support redundant memory.	セットアップユーティリティでメモリスペアリングまたはメモリミラーリングが有効に設定されているが、現在の構成では冗長メモリはサポートされない。いずれかのメモリモジュールに不良の可能性がある。	メモリモジュールに障害がないかチェックします。 138 ページの「システムメモリのトラブルシューティング」を参照してください。必要に応じて、メモリの設定をリセットします。49 ページの「セットアップユーティリティと UEFI ブートマネージャの使い方」を参照してください。
Alert! System fatal error during previous boot.	エラーのためにシステムが再起動した。	考えられる原因に関するその他の情報については、ほかのシステムメッセージを確認してください。
BIOS MANUFACTURING MODE detected. MANUFACTURING MODE will be cleared before the next boot. System reboot required for normal operation.	システムが製造モードになっている。	システムを再起動して製造モードを解除します。
BIOS Update Attempt Failed!	リモートでの BIOS のアップデートに失敗した。	BIOS のアップデートをもう一度試みます。問題が解決しない場合は、159 ページの「困ったときは」を参照してください。
Caution! NVRAM_CLR jumper is installed on system board. Please run SETUP.	NVRAM_CLR ジャンパがクリアの設定で取り付けられている。CMOS がクリアされた。	NVRAM_CLR ジャンパをデフォルトの位置 (ピン 3 と 5) に移動します。ジャンパの位置については、図 6-1 を参照してください。システムを再び起動し、BIOS 設定を再入力します。49 ページの「セットアップユーティリティと UEFI ブートマネージャの使い方」を参照してください。

表 1-2. システムメッセージ (続き)

メッセージ	原因	対応処置
CPU set to minimum frequency.	節電のためにプロセッサの処理速度が意図的に低く設定されている可能性がある。	意図的な設定でなければ、考えられる原因がないか、その他のシステムメッセージをチェックします。
CPU x installed with no memory.	メモリモジュールが必要であるにもかかわらず、表示されているプロセッサのメモリスロットに取り付けられていない。	表示されているプロセッサのメモリモジュールを取り付けます。103 ページの「システムメモリ」を参照してください。
CPUs with different cache sizes detected.	システムに仕様の一致しないプロセッサが取り付けられている。	すべてのプロセッサでキャッシュサイズ、コアと論理プロセッサの数、電力定格が一致していることを確認します。プロセッサが正しく取り付けられていることを確認します。110 ページの「プロセッサ」を参照してください。
CPUs with different core sizes detected! System halted.		
CPUs with different logical processors detected! System halted.		
CPUs with different power rating detected! System halted.		
Current boot mode is set to UEFI. Please ensure compatible bootable media is available. Use the system setup program to change the boot mode as needed.	UEFI 起動モードが BIOS で有効に設定されており、起動オペレーティングシステムが非 UEFI であるため、システムが起動しなかった。	起動モードが正しく設定されており、正しいブータブルメディアが使用可能であることを確認します。49 ページの「セットアップユーティリティと UEFI ブートマネージャの使い方」を参照してください。
Decreasing available memory.	メモリモジュールの障害、または取り付け不良。	メモリモジュールを抜き差しします。138 ページの「システムメモリのトラブルシューティング」を参照してください。

表 1-2. システムメッセージ (続き)

メッセージ	原因	対応処置
DIMM configuration on each CPU should match.	デュアルプロセッサシステムのメモリ構成が無効。各プロセッサのメモリモジュール構成は同一でなければならない。	メモリモジュールが有効な構成で取り付けられていることを確認します。 <b>104</b> ページの「メモリモジュール取り付けのガイドライン」を参照してください。
Embedded NICx and NICy: OS NIC=<ENABLED /DISABLED>, Management Shared NIC=<ENABLED /DISABLED>	OS の NIC インタフェースが BIOS で設定されている。 <b>Management Shared NIC</b> インタフェースが管理ツールで設定されている。	システム管理ソフトウェアまたはセットアップユーティリティで NIC の設定をチェックします。問題が示された場合は、 <b>133</b> ページの「NIC のトラブルシューティング」を参照してください。
Error 8602 - Auxiliary Device Failure. Verify that mouse and keyboard are securely attached to correct connectors.	マウスまたはキーボードのケーブルが緩んでいるか、または正しく接続されていない。  マウスまたはキーボードの不良。	マウスまたはキーボードのケーブルを抜き差しします。  マウスまたはキーボードが正常に機能することを確認します。 <b>132</b> ページの「USB デバイスのトラブルシューティング」を参照してください。
Gate A20 failure	キーボードコントローラまたはシステム基板に障害がある。	<b>159</b> ページの「困ったときは」を参照してください。
Invalid configuration information - please run SETUP program.	システム構成が無効なため、システムが停止した。	セットアップユーティリティを実行し、現在の設定を確認します。 <b>49</b> ページの「セットアップユーティリティと UEFI ブートマネージャの使い方」を参照してください。
Invalid PCIe card found in the Internal_Storage slot!	無効な PCIe 拡張カードが専用のストレージコントローラスロットに取り付けられているために、システムが停止した。	PCIe 拡張カードを取り外し、内蔵ストレージコントローラを専用スロットに取り付けます。
Keyboard fuse has failed.	キーボードコネクタに過電流が検知された。	<b>159</b> ページの「困ったときは」を参照してください。

表 1-2. システムメッセージ (続き)

メッセージ	原因	対応処置
Local keyboard may not work because all user accessible USB ports are disabled. If operating locally, power cycle the system and enter system setup program to change settings.	システム BIOS で USB ポートが無効に設定されている。	電源ボタンを使用してシステムの電源を切り、再び起動します。次にセットアップユーティリティを起動して USB ポートを有効にします。 50 ページの「セットアップユーティリティの起動」を参照してください。
Manufacturing mode detected.	システムが製造モードになっている。	システムを再起動して製造モードを解除します。
Maximum rank count exceeded. The following DIMM has been disabled: x	メモリの構成が無効。システムは使用できるが、表示されているメモリモジュールが無効。	メモリモジュールが有効な構成で取り付けられていることを確認します。104 ページの「メモリモジュール取り付けのガイドライン」を参照してください。
Memory Initialization Warning: Memory size may be reduced.	メモリの構成が無効。システムは使用できるが、物理的に使用可能なメモリの一部が使用されない。	メモリモジュールが有効な構成で取り付けられていることを確認します。104 ページの「メモリモジュール取り付けのガイドライン」を参照してください。
Memory set to minimum frequency.	節電のためにメモリの周波数が意図的に低く設定されている可能性がある。  現在のメモリ構成は最低周波数のみをサポートしている可能性がある。	意図的な設定でなければ、考えられる原因がないか、その他のシステムメッセージをチェックします。  高い周波数をサポートするメモリ構成になっていることを確認します。104 ページの「メモリモジュール取り付けのガイドライン」を参照してください。
Memory tests terminated by keystroke.	スペースキーを押したために、POST メモリテストが終了した。	情報表示のみです。

表 1-2. システムメッセージ（続き）

メッセージ	原因	対応処置
MEMTEST lane failure detected on x.	メモリの構成が無効。取り付けられているメモリモジュールが一致していない。	メモリモジュールが有効な構成で取り付けられていることを確認します。 <b>104</b> ページの「メモリモジュール取り付けのガイドライン」を参照してください。
Mirror mode disabled. For mirror mode, DIMMs must be installed in pairs. Pairs must be matched in size and geometry.	メモリ構成が BIOS の設定と一致していない。BIOS 設定が無効になっている。	メモリモジュールをメモリミラーリングモード用に再構成します。 <b>103</b> ページの「システムメモリ」を参照してください。
No boot device available.	光学ドライブサブシステム、ハードディスクドライブ、またはハードディスクドライブサブシステムに障害があるか、または取り付けられていない。または、起動可能な USB キーが取り付けられていない。	起動可能な USB キー、光学ドライブ、またはハードディスクドライブを使用します。問題が解決しない場合は、 <b>141</b> ページの「光学ドライブのトラブルシューティング」、 <b>132</b> ページの「USB デバイスのトラブルシューティング」、 <b>140</b> ページの「内蔵 USB キーのトラブルシューティング」、および <b>142</b> ページの「ハードディスクドライブのトラブルシューティング」を参照してください。起動デバイスの順序を設定するための情報については、 <b>49</b> ページの「セットアップユーティリティと UEFI ブートマネージャの使い方」を参照してください。

表 1-2. システムメッセージ（続き）

メッセージ	原因	対応処置
No boot sector on hard drive.	セットアップユーティリティの設定が正しくない。ハードディスクドライブにオペレーティングシステムがインストールされていない。	セットアップユーティリティで、ハードディスクドライブの構成を確認します。 49 ページの「セットアップユーティリティと UEFI ブートマネージャの使い方」を参照してください。必要に応じて、ハードディスクドライブにオペレーティングシステムをインストールします。お使いのオペレーティングシステムのマニュアルを参照してください。
No timer tick interrupt.	システム基板に障害がある。	159 ページの「困ったときは」を参照してください。
PCIe Training Error: Expected Link Width is x, Actual Link Width is y.	表示されているスロットの PCIe カードに障害がある、または取り付けが不良。	該当するスロット番号の PCIe カードを抜き差しします。 144 ページの「拡張カードのトラブルシューティング」を参照してください。問題が解決しない場合は、159 ページの「困ったときは」を参照してください。
Plug & Play Configuration Error.	PCIe デバイスの初期化中にエラーが発生した。システム基板に障害がある。	NVRAM_CLR ジャンパをクリアの位置（ピン 1 とピン 3）に取り付け、システムを再び起動します。ジャンパの位置については、図 6-1 を参照してください。問題が解決しない場合は、144 ページの「拡張カードのトラブルシューティング」を参照してください。
Quad rank DIMM detected after single rank or dual rank DIMM in socket.	メモリの構成が無効。	メモリモジュールが有効な構成で取り付けられていることを確認します。104 ページの「メモリモジュール取り付けのガイドライン」を参照してください。



表 1-2. システムメッセージ (続き)

メッセージ	原因	対応処置
Read fault. Requested sector not found.	オペレーティングシステムがハードディスクドライブ、光学ドライブ、または USB デバイスからデータを読み取れない。ディスク上の特定のセクターが見つからなかったか、要求されたセクターが不良。	光学メディア、USB メディア、または USB デバイスを交換します。USB ケーブル、SAS/SATA バックプレーンケーブル、または光学ドライブケーブルが正しく接続されていることを確認します。システムに取り付けられているドライブの種類に応じて、132 ページの「USB デバイスのトラブルシューティング」、141 ページの「光学ドライブのトラブルシューティング」、または 142 ページの「ハードディスクドライブのトラブルシューティング」を参照してください。
SATA Port x device not found.	表示されている SATA ポートにデバイスが接続されていない。	情報表示のみです。
Sector not found. Seek error. Seek operation failed.	ハードディスクドライブ、USB デバイス、または USB メディアに障害がある。	USB メディアまたはデバイスを交換します。USB または SAS バックプレーンケーブルが正しく接続されていることを確認します。システムに取り付けられているドライブの種類に応じて、132 ページの「USB デバイスのトラブルシューティング」または 142 ページの「ハードディスクドライブのトラブルシューティング」を参照してください。
Shutdown failure.	一般的なシステムエラー。	159 ページの「困ったときは」を参照してください。

表 1-2. システムメッセージ (続き)

メッセージ	原因	対応処置
Sparing mode disabled. For sparing mode, matched sets of three must be populated across slots.	メモリ構成が BIOS の設定と一致していない。BIOS 設定が無効になっている。	メモリモジュールをメモリスペアリングモード用に再構成します。103 ページの「システムメモリ」を参照してください。
The amount of system memory has changed.	メモリが追加されたか、取り外されたか、またはメモリモジュールが不良の可能性がある。	メモリの追加か取り外しが行われた場合、このメッセージは情報のみであり、無視してかまいません。メモリの追加や取り外しが行われていない場合は、シングルビットまたはマルチビットのエラーが検知されていないかどうか SEL を確認して、不良のメモリモジュールを交換します。138 ページの「システムメモリのトラブルシューティング」を参照してください。
The following DIMMs should match in geometry: x,x,... The following DIMMs should match in rank count: x,x,... The following DIMMs should match in size: x,x,... The following DIMMs should match in size and geometry: x,x,... The following DIMMs should match in size and rank count: x,x,...	メモリの構成が無効。表示されているメモリモジュールは、サイズ、ランク番号、データレーンの数が一致していない。	メモリモジュールが有効な構成で取り付けられていることを確認します。104 ページの「メモリモジュール取り付けのガイドライン」を参照してください。

**表 1-2. システムメッセージ（続き）**

メッセージ	原因	対応処置
Thermal sensor not detected on x.	表示されているメモリスロットに熱センサーのないメモリモジュールが取り付けられている。	メモリモジュールを交換します。 <b>103</b> ページの「システムメモリ」を参照してください。
Time-of-day clock stopped.	バッテリーまたはチップに障害がある。	<b>136</b> ページの「システムバッテリーのトラブルシューティング」を参照してください。
Time-of-day not set - please run SETUP program.	時刻または日付が正しく設定されていません。システムバッテリーに障害があります。	<b>Time</b> （時刻）と <b>Date</b> （日付）の設定を確認します。 <b>49</b> ページの「セットアップユーティリティと UEFI ブートマネージャの使い方」を参照してください。問題が解決しない場合は、システムバッテリーを交換します。 <b>116</b> ページの「システムバッテリー」を参照してください。
Timer chip counter 2 failed.	システム基板に障害がある。	<b>159</b> ページの「困ったときは」を参照してください。
TPM configuration operation honored. System will now reset.	信頼済みプラットフォームモジュール（TPM）設定コマンドが入力された。システムが再起動してコマンドが実行される。	情報表示のみです。
TPM configuration operation is pending. Press (I) to Ignore OR (M) to Modify to allow this change and reset the system. WARNING: Modifying could prevent security.	TPM 設定コマンドを入力すると、システムの再起動中にこのメッセージが表示される。続行するには、ユーザーの応答が必要。	I または M を入力して続行します。
TPM failure.	TPM 機能の障害。	<b>159</b> ページの「困ったときは」を参照してください。

表 1-2. システムメッセージ (続き)

メッセージ	原因	対応処置
Unable to launch System Services image. System halted!	System Services イメージがシステムファームウェア内で壊れているか、またはシステム基板の交換によって失われたことが原因で、<F10> を押した後にシステムが停止した。オプションの iDRAC6 Enterprise カードのフラッシュメモリまたは BMC SPI フラッシュが壊れている可能性がある。	システムを再び起動し、Unified Server Configurator リポジトリを最新のソフトウェアに更新して、全機能を復元します。詳細については、Unified Server Configuration のユーザーマニュアルを参照してください。  support.jp.dell.com で入手可能な最新バージョンを使用してフラッシュメモリを復元します。フラッシュメモリのフィールド交換の手順は、Integrated Dell? iDRAC6 (Remote Access Controller 6) の『ユーザズガイド』を参照してください。
Unexpected interrupt in protected mode.	メモリモジュールの取り付け不良、またはキーボード/マウスコントローラのチップの不良。	メモリモジュールを抜き差しします。138 ページの「システムメモリのトラブルシューティング」を参照してください。問題が解決しない場合は、159 ページの「困ったときは」を参照してください。
Unsupported CPU combination.  Unsupported CPU stepping detected.	システムがプロセッサに対応していない。	サポートされている（組み合わせの）プロセッサを取り付けます。110 ページの「プロセッサ」を参照してください。
Unsupported DIMM detected. The following DIMM has been disabled: x	メモリの構成が無効。システムは使用できるが、表示されているメモリモジュールが無効。	メモリモジュールが有効な構成で取り付けられていることを確認します。104 ページの「メモリモジュール取り付けのガイドライン」を参照してください。

表 1-2. システムメッセージ（続き）

メッセージ	原因	対応処置
Unsupported memory configuration. DIMM mismatch across slots detected: x, x, ...	メモリの構成が無効。表示されているスロットでメモリモジュールが一致していない。	メモリモジュールが有効な構成で取り付けられていることを確認します。104 ページの「メモリモジュール取り付けのガイドライン」を参照してください。
Unused memory detected. DIMM's installed in the following slot are not available when in mirror mode: x, x, x	メモリ構成がミラーリングモードにとって最適でない。表示されているスロットのモジュールが使用されていない。	メモリミラーリングモード用にメモリを再構成します。または、BIOS セットアップ画面でメモリモードを <b>Optimized</b> （最適化）または <b>Sparing</b> （スペアリング）に変更します。103 ページの「システムメモリ」を参照してください。
Unused memory detected. DIMM's installed in the following slot are not available when in 128-bit advanced ECC mode: x, x, x	メモリ構成がアドバンスト ECC メモリモードにとって最適でない。表示されているスロットのモジュールが使用されていない。	アドバンスト ECC メモリモード用にメモリを再構成します。または、BIOS セットアップ画面でメモリモードを <b>Optimized</b> （最適化）または <b>Sparing</b> （スペアリング）に変更します。103 ページの「システムメモリ」を参照してください。
Warning: A fatal error has caused system reset! Please check the system event log!	致命的なシステムエラーが発生した結果、システムが再起動した。	エラー発生中に記録された情報については、SEL を確認してください。SEL に記録されている障害の発生したコンポーネントについては、131 ページの「システムのトラブルシューティング」で、該当するトラブルシューティングの項を参照してください。

表 1-2. システムメッセージ（続き）

メッセージ	原因	対応処置
Warning: Control Panel is not installed.	コントロールパネルが取り付けられていないか、ケーブル接続に問題がある。	コントロールパネルを取り付けるか、またはディスプレイモジュール、コントロールパネルボード、およびシステム基板の間のケーブル接続をチェックします。 <b>118</b> ページの「コントロールパネルアセンブリ」を参照してください。
Warning! No micro code update loaded for processor n.	マイクロコードのアップデートに失敗した。	<b>BIOS</b> ファームウェアをアップデートします。 <b>159</b> ページの「困ったときは」を参照してください。
Warning! Power required exceeds PSU wattage. Check PSU and system configuration.  Warning! Performance degraded. CPU and memory set to minimum frequencies to meet PSU wattage. System will reboot.	プロセッサ、メモリモジュール、および拡張カードのシステム構成が電源ユニットによってサポートされていない可能性がある。	いずれかのシステムコンポーネントをアップグレードした直後にこのメッセージが表示された場合は、システムを元の構成に戻します。このメッセージが表示されずにシステムが起動する場合は、交換したコンポーネントがこの電源ユニットでサポートされていません。 <b>Energy Smart</b> （省電力構成）の電源ユニットを使用している場合、交換後のコンポーネントを使用するには高出力の電源ユニットに交換します。 <b>80</b> ページの「電源装置」を参照してください。
Warning! PSU mismatch. PSU redundancy lost. Check PSU.	高出力の電源装置と <b>Energy Smart</b> （省電力構成）の電源装置がシステムに混在している。	<b>2</b> 台の電源装置を高出力タイプか <b>Energy Smart</b> （省電力構成）タイプかに統一します。 同種の電源装置が <b>2</b> 台そろそろまでの間、電源装置を <b>1</b> 台だけ取り付けてシステムを使用することも可能です。 <b>137</b> ページの「電源ユニットのトラブルシューティング」を参照してください。

表 1-2. システムメッセージ (続き)

メッセージ	原因	対応処置
Warning! Unsupported memory configuration detected. The memory configuration is not optimal. The recommended memory configuration is: <メッセージ>	メモリの構成が無効。システムは使用できるが、機能が低下する。	メモリモジュールが有効な構成で取り付けられていることを確認します。104 ページの「メモリモジュール取り付けのガイドライン」を参照してください。問題が解決しない場合は、138 ページの「システムメモリのトラブルシューティング」を参照してください。
Write fault Write fault on selected drive.	USB デバイス、USB メディア、光学ドライブアセンブリ、ハードディスクドライブ、またはハードディスクドライブサブシステムに障害がある。	USB メディアまたはデバイスを変換します。USB、SAS、バックブレン、または SATA ケーブルが正しく接続されていることを確認します。 132 ページの「USB デバイスのトラブルシューティング」、140 ページの「内蔵 USB キーのトラブルシューティング」、141 ページの「光学ドライブのトラブルシューティング」、および 142 ページの「ハードディスクドライブのトラブルシューティング」を参照してください。

**メモ:** この表で使用されている略語や頭字語の正式名については、[support.jp.dell.com/manuals](http://support.jp.dell.com/manuals) で『用語集』を参照してください。

## 警告メッセージ

警告メッセージは、問題発生の可能性のあることを知らせ、作業を続行する前に対応策をとるように求めます。たとえば、ディスクットをフォーマットする前に、ディスクット上のすべてのデータが失われるおそれがあることを警告するメッセージが表示されることがあります。警告メッセージは、通常、処理を中断して、y (はい) または n (いいえ) を入力して応答することを要求します。



**メモ:** 警告メッセージは、アプリケーションプログラムまたはオペレーティングシステムによって生成されます。詳細については、オペレーティングシステムまたはアプリケーションプログラムに付属のマニュアルを参照してください。

## 診断メッセージ

お使いのシステムで診断テストを実行すると、システム診断ユーティリティがメッセージを表示することがあります。システム診断プログラムの詳細については、150 ページの「内蔵されたシステム診断プログラムの実行」を参照してください。

## アラートメッセージ

システム管理ソフトウェアは、システムのアラートメッセージを生成します。アラートメッセージには、ドライブ、温度、ファン、および電源の状態についての情報、ステータス、警告、およびエラーメッセージがあります。詳細については、システム管理ソフトウェアのマニュアルを参照してください。

## その他の情報

 **警告：**システムに付属のマニュアルで安全および認可機関に関する情報を参照してください。保証情報は、このマニュアルに含まれている場合と、別の文書として付属する場合があります。

- ラックソリューションに付属のマニュアルでは、システムをラックに取り付ける方法について説明しています。
- 『はじめに』では、システムの機能、システムのセットアップ、および仕様の概要を説明しています。
- **support.jp.dell.com/manuals** に掲載されている Dell システム管理アプリケーションのマニュアルでは、システム管理ソフトウェアのインストール方法と使い方を説明しています。
- システムに付属のメディアには、オペレーティングシステム、システム管理ソフトウェア、システムアップデート、およびシステムと同時に購入したシステムコンポーネントに関するものを含め、システムの設定と管理用のマニュアルとツールが収録されています。

 **メモ：**アップデートには他の文書の内容を差し替える情報が含まれている場合がよくありますので、**support.jp.dell.com/manuals** でアップデートがないかどうかを常に確認し、初めにお読みください。



# セットアップユーティリティと UEFI ブートマネージャの使い方

セットアップユーティリティとは、システムハードウェアの管理と BIOS レベル オプションの指定を行うことができる BIOS プログラムです。セットアップユーティリティから実行できる操作は次のとおりです。

- ハードウェアの追加または削除後に **NVRAM** 設定を変更する。
- システムハードウェアの構成を表示する。
- 内蔵デバイスの有効 / 無効を切り替える。
- パフォーマンスと電力管理のしきい値を設定する。
- システムセキュリティを管理する。

## システム起動モードの選択

セットアップユーティリティでは、オペレーティングシステムインストール用の起動モードを指定することもできます。

- **BIOS 起動モード**（デフォルト）は、標準的な BIOS レベルの起動インタフェースです。
- **UEFI (Unified Extensible Firmware Interface)** 起動モードは、システム BIOS にオーバーレイする UEFI 仕様に基づく拡張 **64 ビット** 起動インタフェースです。このインタフェースの詳細については、**62 ページ**の「**UEFI ブートマネージャの起動**」を参照してください。

起動モードの選択は、セットアップユーティリティの **Boot Settings**（起動設定）画面の **Boot Mode**（起動モード）フィールドで行います。55 ページの「起動設定画面」を参照してください。起動モードを指定すると、システムはそのモードで起動し、そのモードからオペレーティングシステムのインストールに進むことができます。それ以降は、インストールしたオペレーティングシステムにアクセスするには同じ起動モード（BIOS または UEFI）でシステムを起動する必要があります。ほかの起動モードからオペレーティングシステムの起動を試みると、システムは起動時に直ちに停止します。



**メモ**：UEFI 起動モードからインストールするオペレーティングシステムは UEFI 対応（Microsoft Windows Server 2008 x64 バージョンなど）である必要があります。DOS および 32 ビットのオペレーティングシステムは UEFI 非対応で、BIOS 起動モードからのみインストールできます。

## セットアップユーティリティの起動

- 1 システムの電源を入れるか、再起動します。
- 2 次のメッセージが表示されたら <F2> を押します。

<F2> = System Setup



**メモ:** USB キーボードがアクティブになるまでシステムは反応しません。

<F2> を押す前にオペレーティングシステムのロードが開始された場合は、システムの起動が完了するのを待ってから、もう一度システムを再起動し、この手順を実行してください。

### エラーメッセージへの対応

システムの起動中にエラーメッセージが表示された場合は、メッセージをメモしてください。メッセージの説明とエラーの修正方法については、33 ページの「システムメッセージ」を参照してください。



**メモ:** メモリのアップグレード後、初回のシステム起動時にシステムメモリサイズが変更されたことを示すメッセージが表示されるのは正常です。

### セットアップユーティリティナビゲーションキーの使い方

キー	動作
上矢印または <Shift><Tab>	前のフィールドに移動します。
下矢印または <Tab>	次のフィールドへ移動します。
スペースキー、<+>、<->、および左右矢印	フィールド内の設定値を順に切り替えます。多くのフィールドでは、適切な値を入力することもできます。
<Esc>	セットアップユーティリティを終了し、設定を変更した場合は、システムを再起動します。
<F1>	セットアップユーティリティのヘルプファイルを表示します。



**メモ:** ほとんどのオプションでは、変更内容は自動的に記録されますが、システムを再起動するまでは有効になりません。

# セットアップユーティリティのオプション

## メイン画面

図 2-1. セットアップユーティリティのメイン画面

Dell Inc. <www.dell.com> BIOS Version xx.yy.zs [This is DOS Setup]	
Service Tag: xxxxxxxx	Asset Tag: xxxxxxxxxxxx

  

System Time .....	00:00:00
System Date .....	DAY/MO/DATE/YR
Memory Settings .....	<Enter>
Processor Settings .....	<Enter>
SATA Settings .....	<Enter>
Boot Settings .....	<Enter>
Integrated Devices .....	<Enter>
PCI IRQ Assignment .....	<Enter>
Serial Communication .....	<Enter>
Embedded Server Management .....	<Enter>
Power Management .....	<Enter>

Up,Down Arrow to select	SPACE, +, - to change	ESC to exit	F1 = Help
-------------------------	-----------------------	-------------	-----------

 **メモ:** セットアップユーティリティのオプションはシステム構成に応じて変わります。

 **メモ:** セットアップユーティリティのデフォルト設定を以下の項の該当する各オプションの下に示します。

オプション	説明
System Time	システム内蔵時計の時刻を設定します。
System Date	システム内蔵カレンダーの日付を設定します。
Memory Settings	取り付けられているメモリに関連する情報が表示されます。 53 ページの「メモリ設定画面」を参照してください。
Processor Settings	マイクロプロセッサに関する情報を表示します（速度、キャッシュサイズなど）。53 ページの「プロセッサ設定画面」を参照してください。
SATA Settings	54 ページの「SATA 設定画面」を参照してください。

オプション	説明
Boot Settings	55 ページの「起動設定画面」を参照してください。
Integrated Devices	56 ページの「内蔵デバイス画面」を参照してください。
PCI IRQ Assignment	PCI バス上の各内蔵デバイスに割り当てられている IRQ と、IRQ を必要とするすべての搭載済み拡張カードに割り当てられている IRQ を変更できる画面が表示されます。
Serial Communication (デフォルトは <b>Off</b> )	57 ページの「シリアル通信画面」を参照してください。
Embedded Server Management	58 ページの「組み込みサーバー管理画面 (オプション)」を参照してください。
Power Management	59 ページの「電力の管理画面」を参照してください。
System Security	システムパスワードおよびセットアップパスワード機能を設定する画面が表示されます。詳細については、60 ページの「システムセキュリティ画面」、64 ページの「システムパスワードの使い方」および 67 ページの「セットアップパスワードの使い方」を参照してください。
Keyboard NumLock (デフォルトは <b>On</b> )	101 または 102 キーのキーボードで、起動時に NumLock モードを有効にするかどうかを決定します (84 キーのキーボードには適用されません)。
Report Keyboard Errors (デフォルトは <b>Report</b> )	POST 中のキーボードエラーの報告を有効または無効にします。キーボードが取り付けられているホストシステムでは、 <b>Report</b> (報告する) を選択します。 <b>Do Not Report</b> (報告しない) を選択すると、POST 中にキーボードまたはキーボードコントロールに関連するすべてのエラーメッセージが省略されます。キーボードがシステムに取り付けられている場合、この設定はキーボード自体の操作には影響しません。
F1/F2 Prompt on Error (エラー時に F1/F2 プロンプト) (デフォルトは <b>Enabled</b> )	POST 中に検知されたエラー箇所システムを休止できるため、通常の POST では見過ごしがちなイベントを確認できます。続行するには F1、セットアップユーティリティを起動するには F2 を選択します。  <b>注意：</b> このオプションを無効に設定すると、POST 中にエラーが発生してもシステムは休止しません。重大なエラーはすべて表示され、システムイベントログに記録されます。

## メモリ設定画面

オプション	説明
System Memory Size	システムメモリの容量が表示されます。
System Memory Type	システムメモリのタイプが表示されます。
System Memory Speed	システムメモリの速度が表示されます。
Video Memory	ビデオメモリの容量が表示されます。
System Memory Testing (デフォルトは <b>Enabled</b> )	システム起動時にシステムメモリテストを実行するかどうかを指定します。オプションは <b>Enabled</b> (有効) および <b>Disabled</b> (無効) です。
Memory Operating Mode	有効な構成のメモリが取り付けられている場合、このフィールドにはメモリ操作のタイプが表示されます。 <b>Optimizer Mode</b> (オプティマイザモード) に設定すると、メモリのパフォーマンスを高めるためにメモリコントローラがそれぞれ独自に実行されます。 <b>Mirror Mode</b> (ミラーモード) に設定すると、メモリミラーリングが有効になります。 <b>Advanced ECC Mode</b> (アドバンスド ECC モード) に設定すると、2 つのコントローラが 128 ビットモードで結合され、マルチビットアドバンスド ECC を実行します。メモリモードの詳細については、103 ページの「システムメモリ」を参照してください。 <b>メモ : Spare Mode</b> (スペアモード) オプションは、機種によってはない場合があります。
Node Interleaving (デフォルトは <b>Disabled</b> )	対称的なメモリ構成の場合、このフィールドが <b>Enabled</b> (有効) に設定されていると、メモリのインターリーピングがサポートされます。このフィールドが <b>Disabled</b> (無効) に設定されていると、システムは NUMA (Non-Uniform Memory Architecture) (非対称) メモリ構成をサポートします。

## プロセッサ設定画面

オプション	説明
64-bit	プロセッサが 64 ビット拡張をサポートしているかどうかを示されます。
Clock Speed	プロセッサのクロック速度が表示されます。
Bus Speed	プロセッサバス速度が表示されます。

オプション	説明
Logical Processor (デフォルトは <b>Enabled</b> )	同時マルチスレッディング (SMT) テクノロジーがサポートされているプロセッサでは、各プロセッサコアが 2 つまでの論理プロセッサをサポートします。このフィールドを <b>Enabled</b> (有効) に設定すると、BIOS で両方の論理プロセッサが報告されます。 <b>Disabled</b> (無効) に設定すると、BIOS で監視される論理プロセッサは 1 つだけになります。
Virtualization Technology (デフォルトは <b>Disabled</b> )	<b>メモ</b> : お使いのシステムで仮想化ソフトウェアを使用しない場合は、この機能を 無効 にしてください。 Enabled (有効) に設定すると、仮想化ソフトウェアがプロセッサに組み込まれている仮想化テクノロジーを使用できるようになります。
Execute Disable (デフォルトは <b>Enabled</b> )	<b>Execute Disable</b> によるメモリ保護機能の有効 / 無効を切り替えます。
Number of Cores per Processor (デフォルトは <b>All</b> )	<b>All</b> (すべて) に設定すると、各プロセッサの最大コア数が有効になります。
Turbo Mode (デフォルトは <b>Enabled</b> )	ターボブーストテクノロジーをサポートしているプロセッサの場合は、 <b>Turbo Mode</b> (ターボモード) の有効 / 無効を切り替えます。
C States (デフォルトは <b>Enabled</b> )	<b>Enabled</b> (有効) に設定すると、プロセッサは使用可能なすべての電力状態で動作できます。
Processor 1 Family - Model-Stepping	選択したプロセッサのシリーズ、モデル、ステッピングが表示されます。

## SATA 設定画面

オプション	説明
Embedded SATA (デフォルトは <b>ATA Mode</b> )	<b>ATA Mode</b> (ATA モード) に設定すると内蔵 SATA コントローラが有効になります。 <b>Off</b> (オフ) に設定するとコントローラが無効になります。
Port A (デフォルトは <b>Auto</b> )	<b>Auto</b> (自動) に設定すると、SATA ポート A に接続されているデバイスに対する BIOS サポートが有効になります。 <b>Off</b> (オフ) に設定すると、デバイスに対する BIOS サポートが無効になります。
Port B (デフォルトは <b>Off</b> )	<b>Auto</b> (自動) に設定すると、SATA ポート B に接続されているデバイスに対する BIOS サポートが有効になります。 <b>Off</b> (オフ) に設定すると、デバイスに対する BIOS サポートが無効になります。

オプション	説明
Port C (デフォルトは <b>Off</b> )	<b>Auto</b> (自動) に設定すると、SATA ポート C に接続されているデバイスに対する BIOS サポートが有効になります。 <b>Off</b> (オフ) に設定すると、デバイスに対する BIOS サポートが無効になります。
Port D (デフォルトは <b>Off</b> )	<b>Auto</b> (自動) に設定すると、SATA ポート D に接続されているデバイスに対する BIOS サポートが有効になります。 <b>Off</b> (オフ) に設定すると、デバイスに対する BIOS サポートが無効になります。
Port E	<b>Auto</b> (自動) に設定すると、SATA ポート E に接続されているデバイスに対する BIOS サポートが有効になります。 <b>Off</b> (オフ) に設定すると、デバイスに対する BIOS サポートが無効になります。

## 起動設定画面

オプション	説明
Boot Mode (デフォルトは <b>BIOS</b> )	 <b>注意：オペレーティングシステムインストール時の起動モードが異なる場合、起動モードを切り替えるとシステムが起動しなくなることがあります。</b> システムのオペレーティングシステムが UEFI (Unified Extensible Firmware Interface) をサポートしている場合は、このオプションを UEFI に設定できます。このフィールドを <b>BIOS</b> に設定すると、UEFI 非対応のオペレーティングシステムとの互換性が有効になります。 <b>メモ：</b> このフィールドを UEFI に設定すると、 <b>Boot Sequence</b> (起動順序)、 <b>Hard-Disk Drive Sequence</b> (ハードディスクドライブの順序)、および <b>USB Flash Drive Emulation Type</b> (USB フラッシュドライブエミュレーションタイプ) の各フィールドが無効になります。
Boot Sequence	<b>Boot Mode</b> (起動モード) が <b>BIOS</b> に設定されている場合、システムはこのフィールドにより、起動に必要なオペレーティングシステムファイルの保存場所を認識します。 <b>Boot Mode</b> (起動モード) が <b>UEFI</b> に設定されている場合は、システムを再起動し、画面の指示に従って <b>F11</b> を押すことで、UEFI ブートマネージャユーティリティにアクセスできます。
Hard-Disk Drive Sequence	システム起動時にシステム内の複数のハードディスクドライブの中から BIOS が起動を試みる順序を指定します。

オプション	説明
USB Flash Drive Emulation Type (デフォルトは <b>Auto</b> )	USB フラッシュドライブのエミュレーションタイプを指定します。 <b>Hard disk</b> (ハードディスク) を指定すると、USB フラッシュドライブがハードディスクドライブとして動作します。 <b>Floppy</b> (フロッピー) を指定すると、USB フラッシュドライブがリムーバブルディスクドライブとして動作します。 <b>Auto</b> (自動) ではエミュレーションタイプが自動選択されます。
Boot Sequence Retry (デフォルトは <b>Disabled</b> )	このフィールドが有効に設定されており、システムが起動に失敗した場合、システムは <b>30</b> 秒後に起動を再試行します。

## 内蔵デバイス画面

オプション	説明
Integrated SAS/RAID Controller (デフォルトは <b>Enabled</b> )	内蔵ストレージコントローラの有効 / 無効を切り替えます。
User Accessible USB Ports (デフォルトは <b>All Ports On</b> )	ユーザーがアクセス可能な USB ポートの有効 / 無効を切り替えます。オプションは、 <b>All Ports On</b> (すべてのポートがオン)、 <b>Only Back Ports On</b> (背面ポートのみオン)、および <b>All Ports Off</b> (すべてのポートがオフ) です。
Internal USB Port (デフォルトは <b>On</b> )	内蔵 USB ポートの有効 / 無効を切り替えます。
Embedded NIC1 and NIC2	4 枚の内蔵 NIC のオペレーティングシステムインタフェースの有効 / 無効を切り替えます (NIC にはシステムの管理コントローラからもアクセスできます)。
Embedded Gb NiCx (NIC1 のデフォルト: <b>Enabled with PXE</b> ; その他の NIC: <b>Enabled</b> )	内蔵 NIC の有効 / 無効を切り替えます。オプションは、 <b>Enabled</b> (有効)、 <b>Enabled with PXE</b> (PXE あり有効)、および <b>Enabled with iSCSI Boot</b> (iSCSI ブートで有効) です。PXE をサポートしている場合は、ネットワークからシステムを起動できます。
MAC Address	NIC の MAC アドレスが表示されます。
Capability Detected	NIC ハードウェアキー (取り付けられている場合) の機能を表示します。 <b>メモ:</b> NIC 機能の中には、追加のドライバのインストールが必要なものもあります。



オプション	説明
OS Watchdog Timer (デフォルトは <b>Disabled</b> )	オペレーティングシステムの動作を監視し、システムが反応しなくなった場合のリカバリに役立つタイマーを設定します。 <b>Enabled</b> (有効) に設定すると、オペレーティングシステムからタイマーを初期化することができます。 <b>Disabled</b> (無効) に設定すると、タイマーは初期化されません。 <b>メモ</b> : この機能は、ACPI 3.0b 仕様の WDAT 実装をサポートするオペレーティングシステムでのみ使用できます。
I/OAT DMA Engine (デフォルトは <b>Disabled</b> )	I/O アクセラレーションテクノロジー (I/OAT) の有効 / 無効を切り替えます。この機能は、ハードウェアとソフトウェアが I/OAT をサポートしている場合にのみ有効にしてください。
Embedded Video Controller (デフォルトは <b>Enabled</b> )	内蔵ビデオコントローラ内の利用可能なビデオメモリの総容量が表示されます。

## PCI IRQ 割り当て画面

オプション	説明
<PCIe device>	所定のデバイスについて、<+> と <-> のキーを使用して IRQ を手動で選択するか、または、システム起動時に BIOS から IRQ 値を選択できるようにするには <b>Default</b> (デフォルト) を選択します。

## シリアル通信画面

オプション	説明
Serial Communication (デフォルトは <b>On without Console Redirection</b> )	BIOS 内でシリアル通信デバイス ( <b>Serial Device 1</b> および <b>Serial Device 2</b> ) が有効になるかどうかを選択します。BIOS コンソールのリダイレクトも有効に設定できます。また、使用されるポートアドレスを指定できます。 オプションは、 <b>On without Console Redirection</b> (コンソールのリダイレクトなしでオン)、 <b>On with Console Redirection via COM1</b> (COM1 を介してのコンソールのリダイレクトでオン)、 <b>On with Console Redirection via COM2</b> (COM2 を介してのコンソールのリダイレクトでオン)、および <b>Off</b> (オフ) です。

オプション	説明
Serial Port Address (デフォルトは、 <b>Serial Device 1=COM1, Serial Device2=COM2</b> )	2つのシリアルデバイスのシリアルポートアドレスを設定します。 <b>メモ</b> : SOL (Serial Over LAN) には Serial Device 2 (シリアルデバイス 2) のみ使用できます。SOL でコンソールのリダイレクトを使用するには、コンソールのリダイレクトとシリアルデバイスに同じポートアドレスを設定します。
External Serial Connector (デフォルトは <b>Serial Device1</b> )	<b>Serial Device 1</b> (シリアルデバイス 1)、 <b>Serial Device 2</b> (シリアルデバイス 2)、または <b>Remote Access Device</b> (リモートアクセスデバイス) から外部シリアルコネクタにアクセスできるかどうかを指定します。 <b>メモ</b> : SOL (Serial Over LAN) には Serial Device 2 (シリアルデバイス 2) のみ使用できます。SOL でコンソールのリダイレクトを使用するには、コンソールのリダイレクトとシリアルデバイスに同じポートアドレスを設定します。
Failsafe Baud Rate (デフォルトは <b>115200</b> )	コンソールのリダイレクトに使用されているフェイルセーフボーレートが表示されます。BIOS は自動的にボーレートの決定を試みます。このフェイルセーフボーレートは、その試みが失敗した場合にのみ使用されます。このレートは調節しないでください。
Remote Terminal Type (デフォルトは <b>VT100/VT220</b> )	リモートコンソールのターミナルタイプを <b>VT100/VT220</b> または <b>ANSI</b> に設定します。
Redirection After Boot (デフォルトは <b>Enabled</b> )	オペレーティングシステムの読み込み時に BIOS コンソールのリダイレクトを有効または無効にします。

## 組み込みサーバー管理画面 (オプション)

オプション	説明
Front Panel LCD Options	オプションは、 <b>User Defined String</b> (ユーザー定義のストリング)、 <b>Model Number</b> (モデル番号)、または <b>None</b> (なし) です。 LCD ホームの画面を以上の 3 つのオプション以外に設定すると、オプションは BIOS に <b>Advanced</b> (詳細) として表示されます。BIOS でこの設定を変更するには、別の LCD 設定ユーティリティ (オプションの BMC または iDRAC6 設定ユーティリティ、または LCD パネルメニューなど) を使用して、オプションをあらかじめ <b>User Defined String</b> (ユーザー定義のストリング)、 <b>Model Number</b> (モデル番号)、または <b>None</b> (なし) に戻しておく必要があります。
User-Defined LCD String	LCD モジュール画面に表示されるシステムの名前またはその他の識別子をここに入力できます。

## 電力の管理画面

オプション	説明
Power Management	<p>オプションは、<b>OS Control</b>（オペレーティングシステム制御）、<b>Active Power Controller</b>（アクティブパワーコントローラ）、<b>Custom</b>（カスタム）、または <b>Maximum Performance</b>（最大パフォーマンス）です。</p> <p><b>OS Control</b>（OS 制御）、<b>Active Power Controller</b>（アクティブパワーコントローラ）、または <b>Maximum Performance</b>（最大パフォーマンス）を選択すると、BIOS は残りのオプションをこの画面であらかじめ設定します。<b>Custom</b>（カスタム）を選択すると、各オプションを個別に設定できます。</p>
CPU Power and Performance Management	<p>オプションは、<b>OS Control</b>（オペレーティングシステム制御）、<b>Active Power Controller</b>（アクティブパワーコントローラ）、<b>Custom</b>（カスタム）、または <b>Maximum Performance</b>（最大パフォーマンス）です。<b>Custom</b>（カスタム）設定以外のすべての設定では、BIOS はこの画面の電源オプションを次のようにあらかじめ設定します。</p> <p><b>OS Control</b>（オペレーティングシステム制御）では、CPU 電源が <b>OS DBPM</b> に、ファン電源が <b>Minimum Power</b>（最小電力）に、メモリ電源が <b>Maximum Performance</b>（最大パフォーマンス）に設定されます。この設定では、プロセッサのパフォーマンス情報のすべてが制御のためにシステム BIOS からオペレーティングシステムに渡されます。オペレーティングシステムは、プロセッサのパフォーマンスをプロセッサの使用率に基づいて設定しません。</p> <p><b>Active Power Controller</b>（アクティブパワーコントローラ）では、CPU 電源が <b>System DBPM</b>（システム DBPM）に、ファン電源が <b>Minimum Power</b>（最小電力）に、メモリ電源が <b>Maximum Performance</b>（最大パフォーマンス）に設定されます。この設定では、プロセッサのパフォーマンスはシステム BIOS によって制御されます。</p> <p><b>Maximum Performance</b>（最大パフォーマンス）を選択すると、すべてのフィールドが <b>Maximum Performance</b>（最大パフォーマンス）に設定されます。</p> <p><b>Custom</b>（カスタム）を選択すると、各オプションを個別に設定できます。</p>
Fan Power and Performance Management	<p>オプションは、<b>Maximum Performance</b>（最大パフォーマンス）および <b>Minimum Power</b>（最小電力）です。</p>
Memory Power and Performance Management	<p>オプションは、<b>Maximum Performance</b>（最大パフォーマンス）、設定周波数、または <b>Minimum Power</b>（最小電力）です。</p>

## システムセキュリティ画面

オプション	説明
System Password	パスワードセキュリティ機能の現在のステータスを表示し、新しいシステムパスワードの設定と検証ができます。 <b>メモ</b> ：詳細については、64 ページの「システムパスワードの使い方」を参照してください。
Setup Password	セットアップパスワードを使用してセットアップユーティリティへのアクセスを制限します。 <b>メモ</b> ：詳細については、64 ページの「システムパスワードの使い方」を参照してください。
Password Status (デフォルトは <b>Unlocked</b> )	<b>Setup Password</b> (セットアップパスワード) を設定し、このフィールドを <b>Locked</b> (ロック) すると、システム起動時にシステムパスワードを変更したり無効にしたりできなくなります。 詳細については、64 ページの「システムパスワードの使い方」を参照してください。
TPM Security (デフォルトは <b>Off</b> )	システムの Trusted Platform Module (TPM) (信頼済みプラットフォームモジュール) のレポートを設定します。 <b>Off</b> (オフ) に設定すると、TPM の存在がオペレーティングシステムに報告されません。 <b>On with Pre-boot Measurements</b> (起動前測定ありでオン) に設定すると、TPM がオペレーティングシステムに報告され、POST 中に起動前測定が TPM に保存されます。 <b>On without Pre-boot Measurements</b> (起動前測定なしでオン) に設定すると、TPM がオペレーティングシステムに報告され、起動前測定は省略されます。
TPM Activation (デフォルトは <b>No Change</b> )	<b>Activate</b> (有効にする) に設定すると、TPM がデフォルト設定の状態でも有効になります。 <b>Deactivate</b> (無効にする) に設定すると、TPM は無効になります。 <b>No Change</b> (変更なし) 状態の場合、処理は何も実行されません。TPM の動作状態は不変です (TPM のすべてのユーザー設定が保存されます)。 <b>メモ</b> ：TPM Security (TPM セキュリティ) が <b>Off</b> (オフ) に設定されている場合、このフィールドは読み取り専用です。

オプション	説明
TPM Clear (デフォルトは <b>No</b> )	<p>△ <b>注意</b>：TPM をクリアすると、TPM 内のすべての暗号化キーが失われます。このオプションを選択するとオペレーティングシステムからの起動ができなくなり、暗号化キーが復元できない場合はデータが失われます。このオプションを有効にする前に TPM キーをバックアップしてください。</p> <p><b>Yes</b> (はい) に設定すると、TPM の内容がすべてクリアされます。</p> <p><b>メモ</b>：TPM Security (TPM セキュリティ) が <b>Off</b> (オフ) に設定されている場合、このフィールドは読み取り専用です。</p>
Power Button (デフォルトは <b>Enabled</b> )	<p><b>Enabled</b> (有効) に設定すると、電源ボタンでシステムの電源を切ったり入れたりできます。ACPI 対応のオペレーティングシステムでは、電源が切れる前に正常なシャットダウンが行われます。</p> <p><b>Disabled</b> (無効) に設定すると、電源ボタンはシステムの電源を入れる場合にのみ使用できます。</p>
NMI Button (デフォルトは <b>Disabled</b> )	<p>△ <b>注意</b>：TPM をクリアすると、TPM 内のすべての暗号化キーが失われます。このオプションを選択するとオペレーティングシステムからの起動ができなくなり、暗号化キーが復元できない場合はデータが失われます。このオプションを有効にする前に TPM キーをバックアップしてください。</p> <p>NMI 機能の有効 / 無効を切り替えます。</p>
AC Power Recovery (デフォルトは <b>Last</b> )	<p>電源回復時のシステムの動作を設定します。<b>Last</b> (直前) に設定されている場合、システムは電源が中断される直前の電源状態に戻ります。<b>On</b> (オン) では電源回復時にシステムの電源が入ります。<b>Off</b> (オフ) では、電源が回復してもシステムの電源は切れたままです。</p>
AC Power Recovery Delay (デフォルトは <b>Immediate</b> )	<p>電源回復後にシステムが起動するタイミングを設定します。オプションは、<b>Immediate</b> (即時)、<b>Random</b> (ランダム) (30 ~ 240 秒)、またはユーザー定義値 (30 ~ 240 秒) です。</p>

## 終了画面

セットアップユーティリティを終了するには <Esc> を押します。Exit (終了) 画面には次のオプションが表示されます。

- Save Changes and Exit (変更を保存して終了)
- Discard Changes and Exit (変更を破棄して終了)
- Return to Setup (セットアップへ戻る)

## UEFI ブートマネージャの起動

 **メモ**: UEFI 起動モードからインストールするオペレーティングシステムは 64 ビット UEFI 対応 (Microsoft Windows Server 2008 x64 バージョンなど) である必要があります。DOS および 32 ビットのオペレーティングシステムは BIOS 起動モードからのみインストールできます。

 **メモ**: UEFI ブートマネージャにアクセスするには、セットアップユーティリティで Boot Mode (起動モード) を **UEFI** に設定する必要があります。

UEFI ブートマネージャでは次の操作ができます。

- 起動オプションの追加、削除、配置
- 再起動なしでのセットアップユーティリティオプションおよび BIOS レベル起動オプションへのアクセス

1 システムの電源を入れるか、再起動します。

2 次のメッセージが表示されたら <F11> を押します。

<F11> = UEFI Boot Manager

 **メモ**: USB キーボードがアクティブになるまでシステムは反応しません。  
<F11> を押す前にオペレーティングシステムのロードが開始された場合は、システムの起動が完了するのを待ってから、もう一度システムを再起動し、この手順を実行してください。

## UEFI ブートマネージャのナビゲーションキーの使い方

キー	動作
上矢印	前のフィールドに移動し、そのフィールドをハイライト表示します。
下矢印	次のフィールドに移動し、そのフィールドをハイライト表示します。
スペースバー、<Enter>、<+>、<->	フィールド内の設定値を順に切り替えます。
<Esc>	UEFI ブートマネージャの画面 (ページ 1) を更新するか、前の画面に戻ります。
<F1>	UEFI ブートマネージャのヘルプファイルを表示します。

## UEFI ブートマネージャ画面

オプション	説明
Continue	システムは起動順序の先頭にあるデバイスから順に起動を試みます。起動が失敗すると、システムは起動順序内の次のデバイスから起動を試みます。起動が成功するか、起動オプションがなくなるまで処理は続行されます。
<Boot Option>	使用可能な起動オプション（アスタリスク [*] 付き）のリストが表示されます。使用する起動オプションを選択し、<Enter> を押します。 <b>メモ</b> ：起動デバイスをホットスワップした場合は、<ESC> を押して起動オプションのリストを更新します。
UEFI Boot Settings	起動オプションの追加、削除、有効 / 無効の切り替え、起動順序の変更、1 回限りの起動オプションの実行が可能です。
System Utilities	セットアップユーティリティ、システムサービス（USC [Unified Server Configurator]）、Diagnostics（診断）、BIOS レベルの起動オプションが使用できます。

## UEFI 起動設定画面

オプション	説明
Add Boot Option	新しい起動オプションを追加します。
Delete Boot Option	既存の起動オプションを削除します。
Enable/Disable Boot Option	起動オプションリスト内のオプションの有効 / 無効を切り替えます。
Change Boot Order	起動オプションリストの順序を変更します。
One-Time Boot From File	起動オプションリストに含まれていない 1 回限りの起動オプションを設定します。

## システムユーティリティ画面

オプション	説明
System Setup	再起動なしでセットアップユーティリティにアクセスします。
System Services (USC)	システムが再起動し、Unified Server Configurator にアクセスします。Unified Server Configurator により、システム診断プログラムなどのユーティリティを実行できます。
BIOS Boot Manager	再起動なしで BIOS レベルの起動オプションリストにアクセスできます。診断プログラムが格納された起動可能な DOS メディアなど、非 UEFI のオペレーティングシステムがインストールされているデバイスから起動する必要がある場合に、このオプションを使うと BIOS 起動モードに簡単に切り替えることができます。
Reboot System	システムが再起動します。

## システムパスワードとセットアップパスワードの機能



**メモ:** パスワードを忘れた場合は、156 ページの「パスワードを忘れたとき」を参照してください。

お使いのシステムは、出荷時に BIOS でシステムパスワード機能が有効に設定されていません。パスワード機能は、システム内のデータに対して基本的なセキュリティを提供します。



**注意:** システムが無人で稼働中の場合は、システムに格納されているデータに誰でもアクセスできます。

### システムパスワードの使い方

システムパスワードを設定すると、起動時にシステムパスワードの入力を求められるため、パスワードを知らないユーザーはシステムの全機能を使用することができません。

### システムパスワードの設定

システムパスワードを設定する前に、まずセットアップユーティリティを起動して、**System Password** (システムパスワード) オプションを確認します。



システムパスワードが設定されている場合、**System Password**（システムパスワード）は **Enabled**（有効）です。**Password Status**（パスワードステータス）が **Unlocked**（ロック解除）の場合は、システムパスワードを変更できます。**Locked**（ロック）の場合は、システムパスワードを変更できません。システム基板上のパスワードジャンパを無効にすると、**System Password**（システムパスワード）が **Disabled**（無効）に設定され、システムパスワードの変更や新しいシステムパスワードの入力ができなくなります。

システムパスワードが設定されておらず、システム基板上のパスワードジャンパが有効の位置に設定されている場合、**System Password**（システムパスワード）は **Not Enabled**（無効）で **Password Status**（パスワードステータス）は **Unlocked**（ロック解除）です。システムパスワードを設定するには、次の手順を実行します。

- 1 **Password Status**（パスワードステータス）が **Unlocked**（ロック解除）に設定されていることを確認します。
- 2 **System Password**（システムパスワード）オプションをハイライト表示して、<Enter> を押します。
- 3 新しいシステムパスワードを入力します。  
パスワードは半角の英数字で 32 文字まで入力できます。

フィールドには、入力した文字の代わりに「\*」が表示されます。

パスワードの設定では、大文字と小文字は区別されません。文字を削除するには、<Backspace> または左矢印キーを押します。

 **メモ**：システムパスワードの設定を途中で中止する場合は、<Enter> を押し、別のフィールドに移動するか、手順 5 を完了する前に <Esc> を押します。

- 4 <Enter> を押します。
- 5 パスワードを確認するために、もう一度同じパスワードを入力して、<Enter> を押します。

**System Password**（システムパスワード）が **Enabled**（有効）に変わります。セットアップユーティリティを終了して、システムを使用します。

- 6 ここでシステムを再起動してパスワード保護機能を有効にするか、または作業を続けます。

 **メモ**：システムが再起動するまでパスワード保護機能は有効になりません。

#### システムを保護するためのシステムパスワードの使い方

 **メモ**：セットアップパスワードを設定している場合（67 ページの「セットアップパスワードの使い方」を参照）、システムはセットアップパスワードをシステムパスワードの代用として受け付けます。

**Password Status**（パスワードステータス）が **Unlocked**（ロック解除）に設定されている場合は、パスワードセキュリティを有効のままにしておくことも無効にすることもできます。

パスワードセキュリティを有効のままにしておくには、次の手順を実行します。

- 1 システムの電源を入れるか、または **<Ctrl><Alt><Delete>** を押してシステムを再起動します。
- 2 パスワードを入力し、**<Enter>** を押します。

パスワードセキュリティを無効にするには、次の手順を実行します。

- 1 システムの電源を入れるか、または **<Ctrl><Alt><Delete>** を押してシステムを再起動します。
- 2 パスワードを入力し、**<Ctrl><Enter>** を押します。

**Password Status**（パスワードステータス）が **Locked**（ロック）に設定されている場合は、再起動時に画面の指示に従ってパスワードを入力し、**<Enter>** を押す必要があります。

間違ったシステムパスワードを入力すると、パスワードの再入力を求めるメッセージが表示されます。3 回目までに正しいパスワードを入力してください。間違ったパスワードを 3 回入力すると、システムが停止したと電源ボタンを押して手動でシャットダウンする必要があることを示すエラーメッセージが表示されます。

システムをシャットダウンして再起動しても、正しいパスワードを入力するまで、このエラーメッセージが表示されます。



**メモ**：無許可の変更からシステムを保護するために、**System Password**（システムパスワード）と **Setup Password**（セットアップパスワード）オプションの他に **Password Status**（パスワードステータス）オプションも併用することができます。

## システムパスワードを無効にする方法

システムパスワードが設定済みの場合は、POST 中にパスワードを入力して **<Ctrl><Enter>** を押すことで無効にできます。または、セットアップユーティリティを起動し、システムパスワードメニューが表示されている状態で **<Enter>** を 2 回押す方法もあります。

### 既存のシステムパスワードの変更

- 1 POST 中に **<F2>** を押して、セットアップユーティリティを起動します。
- 2 **System Security**（システムセキュリティ）画面を選択します。
- 3 **Password Status**（パスワードステータス）が **Unlocked**（ロック解除）に設定されていることを確認します。
- 4 2 つのパスワードフィールドに新しいシステムパスワードを入力します。パスワードが削除されていた場合、**System Password**（システムパスワード）フィールドは **Not Enabled**（無効）に変わります。

## セットアップパスワードの使い方

### セットアップパスワードの設定

セットアップパスワードは、**Setup Password** (セットアップパスワード) が **Not Enabled** (無効) に設定されている場合にのみ設定できます。セットアップパスワードを設定するには、**Setup Password** (セットアップパスワード) オプションをハイライト表示して、**<+>** または **<->** キーを押します。パスワードの入力と確認を求めるプロンプトが表示されます。



**メモ:** セットアップパスワードとシステムパスワードを同じにすることもできます。2つのパスワードを別にした場合、セットアップパスワードはシステムパスワードの代わりに使用できます。システムパスワードをセットアップパスワードの代わりに使用することはできません。

パスワードは半角の英数字で 32 文字まで入力できます。

フィールドには、入力した文字の代わりに「\*」が表示されます。

パスワードの設定では、大文字と小文字は区別されません。文字を削除するには、**<Backspace>** または左矢印キーを押します。

パスワードの確認入力を行うと、**Setup Password** (セットアップパスワード) の設定が **Enabled** (有効) に変わります。次にセットアップユーティリティを起動すると、セットアップパスワードの入力を求めるプロンプトが表示されます。

**Setup Password** (セットアップパスワード) オプションの変更は、ただちに有効になります (システムを再起動する必要はありません)。

### セットアップパスワード使用中の操作

**Setup Password** (セットアップパスワード) が **Enabled** (有効) に設定されている場合、正しいセットアップパスワードを入力しないと、ほとんどのセットアップオプションは変更できません。

3 回までの入力で正しいパスワードを入力しないと、セットアップユーティリティの画面は表示されますが、変更することはできません。次のオプションは例外です。**System Password** (システムパスワード) が **Enabled** (有効) に設定されておらず、**Password Status** (パスワードステータス) オプションを通じてロックされていない場合は、システムパスワードを設定できます。既存のシステムパスワードは、無効にすることも変更することもできません。



**メモ:** **Setup Password** (セットアップパスワード) オプションと **Password Status** (パスワードステータス) オプションを併用すると、無許可の変更からシステムパスワードを保護することができます。

### 既存のセットアップパスワードの削除または変更

- 1 セットアップユーティリティを起動して、**System Security**（システムセキュリティ）を選択します。
- 2 **Setup Password**（セットアップパスワード）をハイライト表示し、<Enter> を押してセットアップパスワードウィンドウを開きます。<Enter> を 2 回押して、既存のセットアップパスワードをクリアします。設定が **Not Enabled**（無効）に変わります。
- 3 新しいセットアップパスワードを設定する場合は、67 ページの「セットアップパスワードの設定」の手順を実行します。

## 組み込みシステム管理

USC（Unified Server Configurator）は内蔵されているユーティリティで、サーバーのライフサイクル中、システムとストレージの管理タスクを組み込み環境から実行できるようにします。

USC は起動中に開始でき、オペレーティングシステムに依存せずに機能することができます。



**メモ：**一部のプラットフォーム構成では、USC の提供する機能の一部がサポートされない場合があります。

ベースボード管理コントローラ（BMC）を備えたシステムでは、USC の以下の機能がサポートされています。

- オペレーティングシステムのインストール
- **Diagnostics**（診断）の実行（メモリ、I/O デバイス、プロセッサ、物理ディスク、その他の周辺機器の確認）

オプションの iDRAC6 Express カードが取り付けられている場合、USC は以下の追加機能をサポートします。

- ファームウェアアップデートのダウンロードと適用
- ハードウェアとファームウェアの設定

USC のセットアップ、ハードウェアとファームウェアの設定、およびオペレーティングシステムの導入の詳細については、デルサポートサイト [support.jp.dell.com/manuals](http://support.jp.dell.com/manuals) で『Dell Unified Server Configurator ユーザーズガイド』を参照してください。

## ベースボード管理コントローラの設定

 **メモ:** システムに iDRAC6 Express カードが取り付けられている場合、BMC ユーティリティは iDRAC6 ユーティリティに取って代わられます。

BMC を使用すると、システムの設定、監視、リカバリをリモートで行うことができます。BMC には以下の機能があります。

- システムの内蔵 NIC を使用する。
- 障害の記録と SNMP 警告を有効にする。
- システムイベントログとセンサステータスへのアクセスを提供する。
- 電源オンとオフを含むシステム機能の制御を可能にする。
- システムの電力状態やオペレーティングシステムに依存せずに機能する。
- セットアップユーティリティ、テキストベースのユーティリティ、およびオペレーティングシステムコンソールに対するテキストコンソールのリダイレクトを提供する。

 **メモ:** 内蔵 NIC を通じて BMC にリモートでアクセスするには、内蔵 NIC1 とのネットワーク接続が必要です。

BMC の使い方の詳細については、BMC とシステム管理アプリケーションのマニュアルを参照してください。

### BMC セットアップモジュールの起動

- 1 システムの電源を入れるか、再起動します。
- 2 POST 後、プロンプトが表示されたときに、<Ctrl><E> を押します。  
<Ctrl><E> を押す前にオペレーティングシステムのロードが開始された場合は、システムの起動が完了するのを待ってから、もう一度システムを再起動し、この手順を実行してください。

## iDRAC 設定ユーティリティ

iDRAC 設定ユーティリティは、オプションの iDRAC6 および管理下サーバーのパラメータを表示および設定できる起動前の設定環境です。iDRAC 設定ユーティリティでは次の操作ができます。

- 専用の iDRAC6 Enterprise カードポートまたは内蔵 NIC を介して、iDRAC6 LAN を設定したり、有効 / 無効の切り替えを行う。
- IPMI over LAN の有効 / 無効を切り替える。
- LAN PET (Platform Event Trap) の送信先を有効にする。
- 仮想メディアデバイスの取り付けまたは取り外しを行う。
- Administrator ユーザー名およびパスワードを変更し、ユーザー権限を管理する。

- システムイベントログ (SEL) メッセージを表示する、またはログからメッセージをクリアする。

iDRAC6 の使い方の詳細については、iDRAC6 とシステム管理アプリケーションのマニュアルを参照してください。

## **iDRAC 設定ユーティリティの起動**

- 1 システムの電源を入れるか、再起動します。
- 2 POST 中に画面の指示に従って <Ctrl><E> を押します。  
<Ctrl-E> を押す前にオペレーティングシステムのロードが開始された場合は、システムの起動が完了するのを待ってから、もう一度システムを再起動し、この手順を実行してください。

## システム部品の取り付け

**⚠ 警告：**システムを移動する際には、システム購入時に使用されていた梱包剤を使うなど、衝撃や振動による損傷を避ける措置を講じてください。

### 奨励するツール

- システムキーロックのキー
- #1 および #2 のプラスドライバ
- 静電気防止用リストバンド

### システムの内部

**⚠ 警告：**システムを持ち上げる必要がある場合は、必ずだれかの手を借りてください。けがを防ぐため、決してシステムを一人で持ち上げようとしな

**△ 注意：**修理作業の多くは、認定されたサービス技術者のみが行うことができます。製品マニュアルで許可されている範囲に限り、またはオンラインサービスもしくはテレホンサービスとサポートチームの指示によってのみ、トラブルシューティングと簡単な修理を行うようにしてください。デルで認められていない修理による損傷は、保証の対象となりません。製品に付属しているマニュアルの「安全にお使いいただくために」をお読みになり、指示に従ってください。

図 3-1. システムの内部

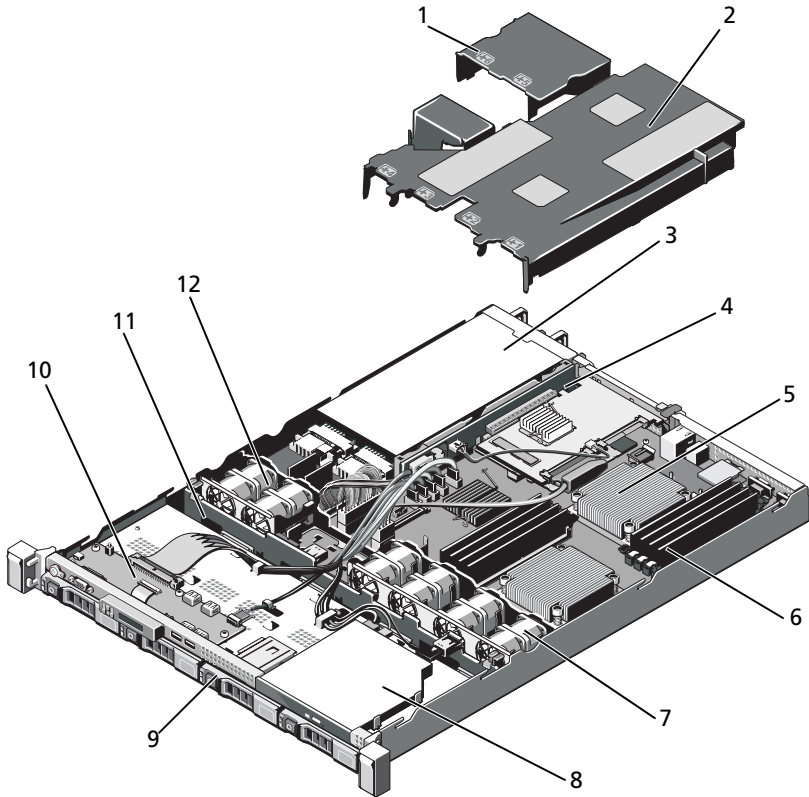

- |    |                    |    |                |
|----|--------------------|----|----------------|
| 1  | 電源装置エアフローカバー       | 2  | システム基板エアフローカバー |
| 3  | 電源装置ベイ (2)         | 4  | 拡張カードライザー      |
| 5  | ヒートシンク / プロセッサ (2) | 6  | メモリモジュール (8)   |
| 7  | システム冷却ファン (4)      | 8  | 光学ドライブ         |
| 9  | ハードディスクドライブ (4)    | 10 | コントロールパネルボード   |
| 11 | SAS バックプレーン        | 12 | 電源装置冷却ファン (2)  |



## 前面ベゼル（オプション）

### 前面ベゼルの取り外し

- 1 ベゼルの左端のキーロックを解除します。
- 2 キーロックの横にあるリリースラッチを押し上げます。
- 3 ベゼルの左端を前面パネルと反対の方向へ動かします。
- 4 ベゼル右端のフックを外し、ベゼルをシステムから取り外します。

図 3-2. 前面ベゼルの取り外しと取り付け

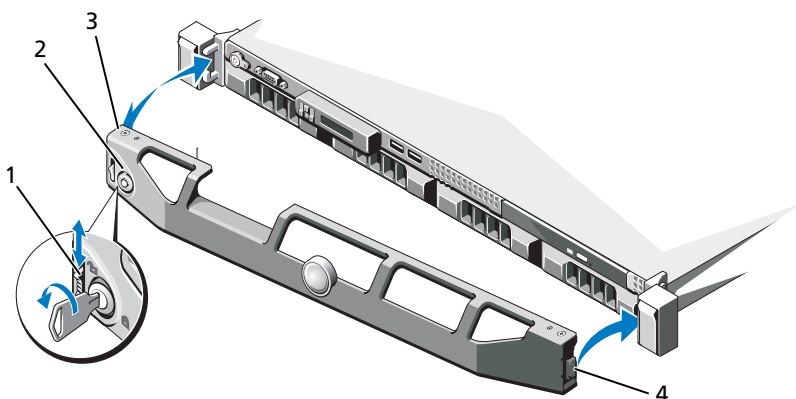

- 1 リリースラッチ
- 3 ベゼル

- 2 キーロック
- 4 ヒンジタブ

### 前面ベゼルの取り付け

- 1 ベゼルの右端をシャーシに取り付けます。
- 2 ベゼルの左端をシャーシに取り付けます。
- 3 キーロックでベゼルを固定します。図 3-2 を参照してください。

## システムカバーの取り外しと取り付け

 **警告**：システムを持ち上げる必要がある場合は、必ずだれかの手を借りてください。けがを防ぐため、決してシステムを一人で持ち上げようとしな  
いでください。

 **注意**：修理作業の多くは、認定されたサービス技術者のみが行うことができます。製品マニュアルで許可されている範囲に限り、またはオンラインサービスもしくはテレホンサービスとサポートチームの指示によってのみ、トラブルシューティングと簡単な修理を行うようにしてください。デルで認められていない修理による損傷は、保証の対象となりません。製品に付属しているマニュアルの「安全にお使いいただくために」をお読みになり、指示に従ってください。

### システムカバーの取り外し

- 1 システムの電源とシステムに接続されている周辺機器の電源を切って、システムの電源ケーブルをコンセントから抜き、周辺機器に接続されているケーブルも外します。
- 2 ラッチリリースロックを反時計方向に回してロック解除位置にします。 を参照してください。
- 3 ラッチリリースロックとくぼみを両手の親指で押しながら、カバーの両側をつかんで後方に慎重にずらし、システムから取り外します。 を参照してください。

図 3-3. システムカバーの開閉



1 ラッチリリースロック 2 くぼみ

### システムカバーの取り付け

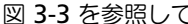
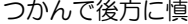
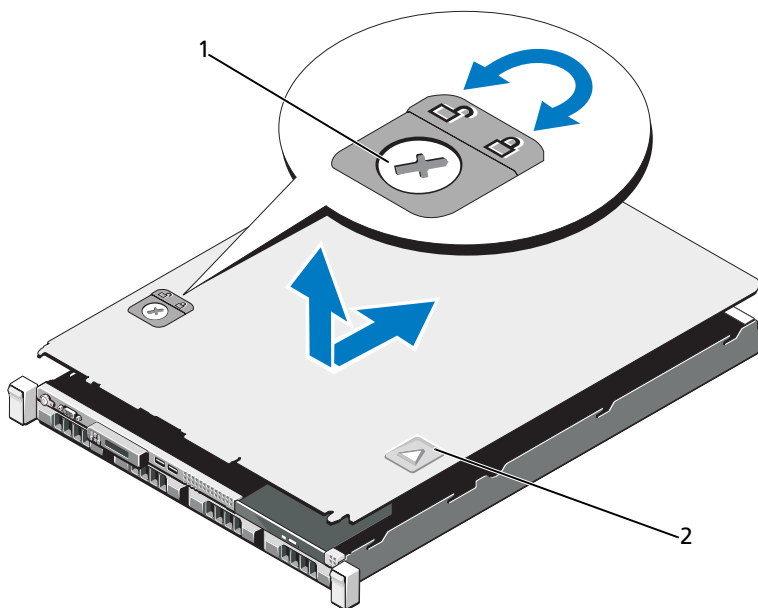
- 1 カバーをシャーシの上に置き、カバー後端の 2 つのフックがシャーシ後端の対応するスロットにはまるように、カバーをわずかにシステム後方にスライドさせます。図 3-3 を参照してください。
- 2 所定の位置にカチッとハマるまで、カバーをシャーシの前方にスライドさせます。
- 3 ラッチリリースロックを時計方向に回してカバーを固定します。

# ハードディスクドライブ

お使いのシステムでは、ホットスワップ対応の 3.5 インチハードディスクドライブキャリアで最高 4 台の 3.5 インチ (SAS または SATA) ハードディスクドライブをサポートします。ハードディスクドライブは、システムの前面に取り付けられています (図 3-1 を参照)。ハードディスクドライブは、ハードディスクドライブキャリアを介して SAS バックプレーンに接続されており、ホットスワップドライブとして設定できます。

## ハードディスクドライブダミーの取り外し

**△ 注意：**システムの正常な冷却状態を維持するために、空のハードディスクドライブベイすべてにドライブダミーを取り付ける必要があります。

- 1 必要であれば、前面ベゼルを取り外します。73 ページの「前面ベゼルの取り外し」を参照してください。
- 2 ハードディスクドライブダミーの前面を持ち、右側のリリースレバーを押しながらハードディスクドライブダミーをドライブベイから完全に引き出します。図 3-4 を参照してください。

図 3-4. ハードディスクドライブダミーの取り外しと取り付け

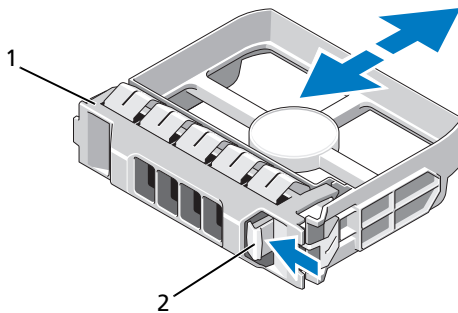

- 1 ハードディスクドライブダミー      2 リリースレバー

## ハードディスクドライブダミーの取り付け

ハードディスクドライブダミーをドライブベイに合わせ、リリースレバーがカチッとロックするまでドライブベイに挿入します。図 3-4 を参照してください。

## ハードディスクドライブの取り外し

△ **注意**：お使いのオペレーティングシステムがホットスワップ対応ドライブの取り付けをサポートしていることを確認してください。オペレーティングシステムに付属のマニュアルを参照してください。

- 1 必要であれば、前面ベゼルを取り外します。73 ページの「前面ベゼルの取り外し」を参照してください。
- 2 RAID 管理ソフトウェアを使用して、ドライブを取り外す準備をします。ドライブキャリアのハードディスクドライブインジケータが、ドライブを安全に取り外すことができるという信号を発するまで待ちます。ホットスワップ対応ドライブを取り外す手順の詳細については、ストレージコントローラのマニュアルを参照してください。

ドライブがオンラインだった場合は、ドライブがパワーダウンする際に、緑色のアクティビティ / 障害インジケータが点滅します。ドライブインジケータが消灯したら、ドライブを安全に取り外すことができます。

- 3 リリースボタンを押してドライブキャリアリリースハンドルを開き、ドライブを取り出せる状態にします。図 3-5 を参照してください。
- 4 ハードディスクドライブをドライブベイから引き出します。
- 5 ドライブダミーを空いたドライブベイに挿入します。76 ページの「ハードディスクドライブダミーの取り付け」を参照してください。

△ **注意**：システムの正常な冷却状態を維持するために、空のハードディスクドライブベイすべてにドライブダミーを取り付ける必要があります。

図 3-5. ハードディスクドライブの取り外しと取り付け

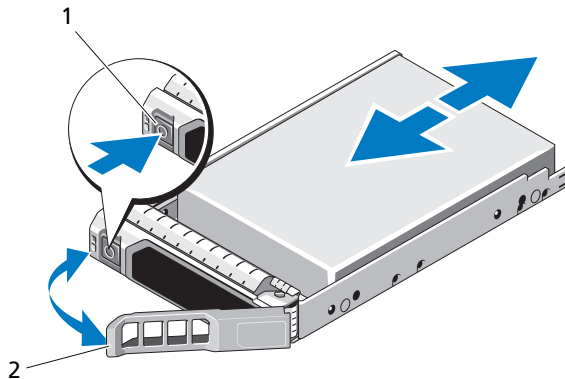

- 1 リリースボタン      2 ハードディスクドライブキャリアハンドル

## ハードディスクドライブの取り付け

△ 注意：SAS/SATA バックプレーン用として使用が認められているテスト済みのハードディスクドライブのみを使用してください。

△ 注意：ハードディスクドライブを取り付ける際は、隣接するドライブが完全に装着されていることを確認します。ハードディスクドライブキャリアを挿入し、完全に装着されていないキャリアの隣のハンドルをロックしようとする、完全に装着されていないキャリアのシールドのバネが損傷し、使用できなくなるおそれがあります。

△ 注意：お使いのオペレーティングシステムがホットスワップ対応ドライブの取り付けをサポートしていることを確認してください。オペレーティングシステムに付属のマニュアルを参照してください。

△ 注意：1つのシステム構成内で SATA ハードディスクドライブと SAS ハードディスクドライブを組み合わせることはできません。

- 1 必要であれば、前面ベゼルを取り外します。73 ページの「前面ベゼルの取り外し」を参照してください。
- 2 ベイにドライブダミーが取り付けられている場合は、取り外します。76 ページの「ハードディスクドライブダミーの取り外し」を参照してください。
- 3 ドライブキャリアの前面にあるボタンを押します。
- 4 ハードディスクドライブキャリアがバックプレーンに接触するまで、キャリアをドライブベイに挿入します。
- 5 ハンドルを閉じ、ドライブを所定の位置にロックします。ハードディスクドライブキャリアのレバーを開き、キャリアがバックプレーンに接触するまで、ハードディスクドライブをドライブベイに挿入します（図 3-5 を参照）。
- 6 前面ベゼルを取り外した場合は、取り付けます。73 ページの「前面ベゼルの取り付け」を参照してください。

## ハードディスクドライブをハードディスクドライブキャリアから取り外す方法

ハードディスクドライブキャリアのスライドレールからネジを外し、ハードディスクドライブをキャリアから離します。図 3-6 を参照してください。

図 3-6. ドライブキャリアへのハードディスクドライブの取り付けと取り外し

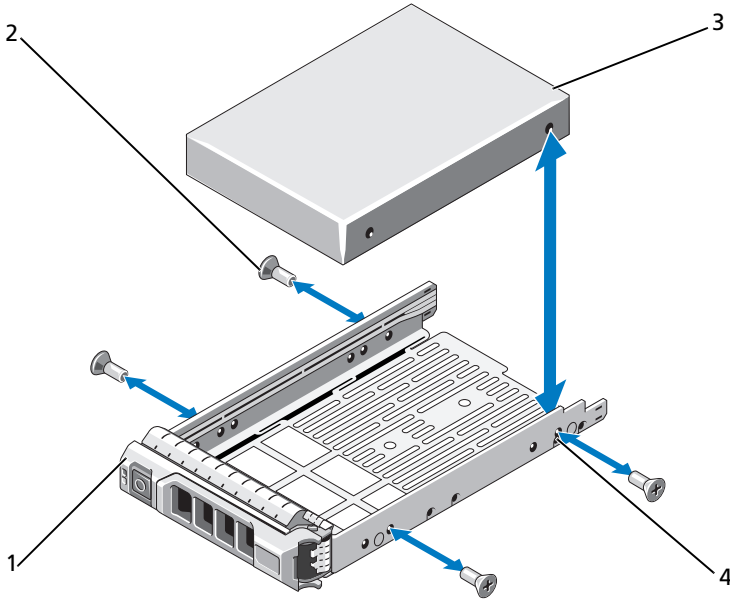

- |   |             |   |               |
|---|-------------|---|---------------|
| 1 | ドライブキャリア    | 2 | ネジ (4)        |
| 3 | ハードディスクドライブ | 4 | SAS/SATA のネジ穴 |

## ハードディスクドライブをハードディスクドライブキャリアに取り付ける方法

- 1 コネクタ側を後部に向けて、ハードディスクドライブをハードディスクドライブキャリアに挿入します。図 3-6 を参照してください。
- 2 ハードディスクドライブの穴をハードディスクドライブキャリアの後部の穴に合わせます。  
正しく揃うと、ハードディスクドライブの背面がハードディスクドライブキャリアの背面と同一面に揃います。

- 3 4本のネジを取り付けて、ハードディスクドライブをハードディスクドライブキャリアに固定します。

## 電源装置

システムには 500 W の電源装置モジュールを取り付けることができます。

電源装置を 2 台取り付ける場合、2 台目の電源装置はホットスワップ対応の冗長電源となります。冗長モードでは、効率を最大限に高めるために両方の電源装置に電力負荷が分散されます。システムの電源が入った状態で 1 台の電源装置を取り外すと、もう 1 台の電源装置が電力負荷をすべて引き受けます。

### 電源ユニットの取り外し

 **注意：**システムが正常に動作するには、電源ユニットが 1 台は必要です。冗長電源が装備されたシステムでも、電源が入った状態で一度に取り外し、取り付けができる電源装置は、1 台だけです。

- 1 電源から電源ケーブルを外します。
- 2 電源ユニットから電源ケーブルを外し、システムケーブルを束ねて固定しているベルクロストラップを外します。



**メモ：**電源装置の取り外しに支障がある場合は、ラッチを外してオプションのケーブルマネージメントアームを持ち上げる必要があります。ケーブルマネージメントアームの詳細については、システムのラックに関するマニュアルを参照してください。

- 3 電源ユニットをまっすぐに引き出して配電基板から外し、シャーシから取り出します。



図 3-7. 電源ユニットの取り外しと取り付け

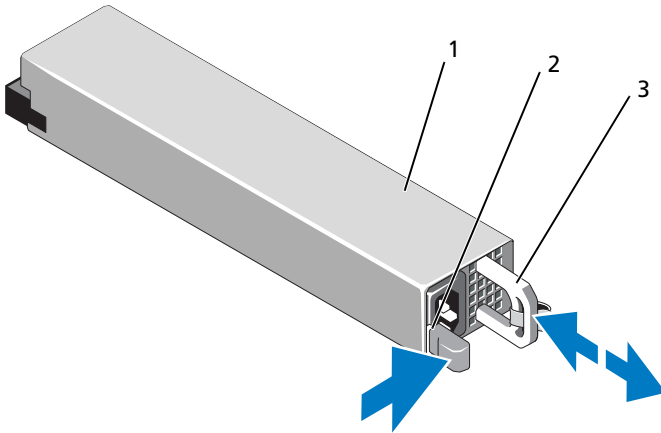

- 1 電源装置                      2 ロックタブ  
3 電源装置のハンドル

### 電源装置の取り付け

- 1 両方の電源装置のタイプと最大出力電力が同じであることを確認します。

 **メモ**：最大出力電力（ワット数で表記）は電源装置ラベルに記載されています。

- 2 新しい電源装置をシャーシに挿入し、完全に固定されてリリースラッチがカチッとロックするまで押し込みます。図 3-7 を参照してください。

 **メモ**：前の手順の 手順 でケーブルマネージメントアームのラッチを外した場合は、再びラッチをかけます。ケーブルマネージメントアームの詳細については、システムのラックに関するマニュアルを参照してください。

- 3 電源ケーブルを電源装置に接続し、電源ケーブルのプラグをコンセントに差し込みます。

 **注意**：電源ケーブルを接続する際には、ケーブルをベルクロストラップで固定してください。

 **メモ**：2 台の電源装置があるシステムに新しい電源装置の通常の取り付けや、ホットスワップまたはホットアドによって交換または取り付けを行う際には、システムが電源を認識して状態を判断するまで数秒待ちます。電源ユニットのステータスインジケータが緑色に点灯して、電源ユニットが正常に機能していることを示します（図 1-6 を参照）。

## 電源ユニットダミーの取り外し

2 台目の電源装置を取り付ける場合は、電源装置ダミーを外側へ引いて、ベイ PS2 から取り外します。

**△ 注意：**非冗長構成の場合は、システムの正常な冷却状態を維持するために、電源装置ベイ PS2 に電源装置ダミーを取り付ける必要があります。電源装置ダミーは、2 台目の電源装置を取り付ける場合にのみ取り外してください。

## 電源装置ダミーの取り付け

**🔧 メモ：**電源装置ダミーは必ず電源装置ベイ PS2 に取り付けてください。

電源装置ダミーを取り付けるには、ダミーを電源装置ベイに合わせ、カチッと所定の位置に収まるまで挿入します。

## 拡張カード

### 拡張カードの取り付けガイドライン

**△ 注意：**拡張カードは、拡張カードライザーのスロットにのみ取り付けられます。拡張カードをシステム基板のライザーコネクタに直接取り付けしないでください。

拡張カードスロットの特徴

- フルハイト、ハーフレングスのカードをサポートします。
- ホットスワップはできません。
- PCI Express Generation 1 および Generation 2 カードをサポートします。

**△ 注意：**冷却効果を確保するには、内蔵ストレージコントローラを除いて、2 枚の拡張カードのうち、消費電力が 15 W を超えるものは 1 枚のみ (25 W まで) としてください。

- 冷却効果が確保され機械的にも適合するように拡張カードを取り付けるためのガイドを表 3-1 に示します。表に示すスロットの優先順位に従って、優先度の最も高い拡張カードを最初に取り付けする必要があります。その他すべての拡張カードは、カードの優先順位とスロットの優先順位に従って取り付けてください。

表 3-1. 拡張カードの取り付け順序

カードの優先順位	カードのタイプ	スロットの優先順位	可能な枚数	25 W のカード可/不可
1	SAS 6/iR モジュラー	2	1	可
2	PERC 6/i	1	1	可

カードの優先順位	カードのタイプ	スロットの優先順位	可能な枚数	25 W のカード可/不可
3	PERC 6/E コントローラ	1	1	可
4	SAS 5/E	1	1	可
5	SCSI コントローラ	1	1	可
6	HPCC	1	1	可
7	ファイバチャネル	1	1	可
8	10 Gb NIC	1	1	可
9	その他すべての Dell ストレージカード	1	1	可
10	その他すべての NIC	1	1	不可 *
11	Dell 以外のストレージカード	1	1	不可 *

\* 拡張カードのマニュアルを参照して、最大電力が 15 W を超えるかどうかを確認してください。15 W を超えるカードはすべて、1 枚に制限されている 25 W カードとしてカウントされます。

## 拡張カードの取り付け

**△ 注意：**修理作業の多くは、認定されたサービス技術者のみが行うことができます。製品マニュアルで許可されている範囲に限り、またはオンラインサービスもしくはテレホンサービスとサポートチームの指示によってのみ、トラブルシューティングと簡単な修理を行うようにしてください。デルで認められていない修理による損傷は、保証の対象となりません。製品に付属しているマニュアルの「安全にお使いいただくために」をお読みになり、指示に従ってください。

- 1 拡張カードをパッケージから取り出し、取り付けの準備をします。手順については、カードに付属のマニュアルを参照してください。
- 2 システムおよび接続されているすべての周辺機器の電源を切り、システムをコンセントから外します。
- 3 システムカバーを開きます。74 ページの「システムカバーの取り外し」を参照してください。
- 4 拡張カードラッチを開き、フィラーブラケットを取り外します。図 3-8 を参照してください。
- 5 カードの両端を持って、カードエッジコネクタを拡張カードライザーの拡張カードコネクタに合わせます。
- 6 カードエッジコネクタを拡張カードコネクタにしっかりと挿入し、カードを固定します。
- 7 拡張カードラッチを閉じます。図 3-8 を参照してください。

図 3-8. 拡張カードの取り外しと取り付け

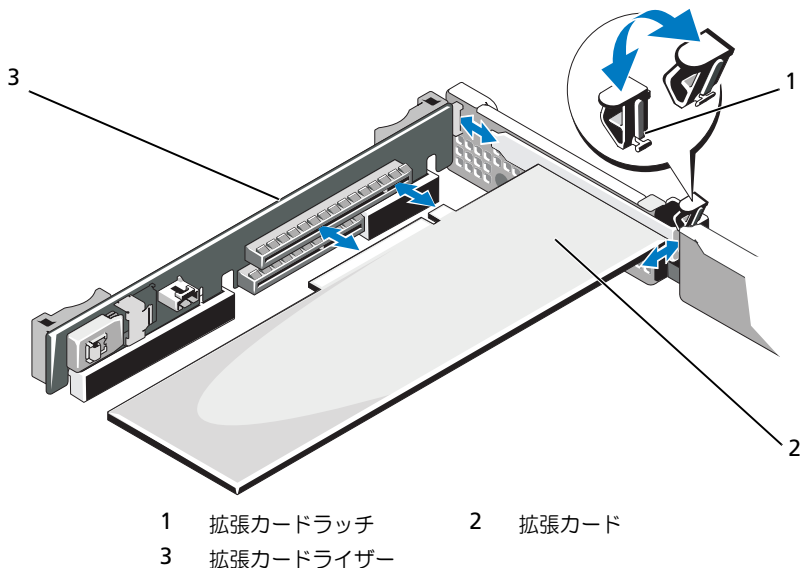

- 8 拡張カードにすべてのケーブルを接続します。
- 9 システムカバーを閉じます。75 ページの「システムカバーの取り付け」を参照してください。
- 10 システムおよびシステムに接続されているすべての周辺機器をコンセントに接続し、電源を入れます。

### 拡張カードの取り外し

△ **注意：** 修理作業の多くは、認定されたサービス技術者のみが行うことができます。製品マニュアルで許可されている範囲に限り、またはオンラインサービスもしくはテレホンサービスとサポートチームの指示によってのみ、トラブルシューティングと簡単な修理を行うようにしてください。デルで認められていない修理による損傷は、保証の対象となりません。製品に付属しているマニュアルの「安全にお使いいただくために」をお読みになり、指示に従ってください。

- 1 システムおよび接続されているすべての周辺機器の電源を切り、システムをコンセントから外します。
- 2 システムカバーを開きます。74 ページの「システムカバーの取り外し」を参照してください。
- 3 カードからすべてのケーブルを外します。
- 4 拡張カードラッチを開きます。図 3-8 を参照してください。

- 5 拡張カードの端をつかんで、拡張カードコネクタから慎重に取り外します。
- 6 拡張カードを取り外したままにする場合は、空の拡張スロットの開口部に金属製のフィラーブラケットを取り付け、拡張カードラッチを閉じます。



**メモ**：FCC（Federal Communications Commission）認可規格にシステムを準拠させるには、空の拡張スロットにフィラーブラケットを取り付ける必要があります。ブラケットには、システム内へのごみやほこりの侵入を防ぐほか、システム内部の正常な冷却と換気を助ける働きもあります。

- 7 システムカバーを閉じます。75 ページの「システムカバーの取り付け」を参照してください。

## 内蔵ストレージコントローラカード

お使いのシステムには、ライザーに内蔵 SAS コントローラカード専用の拡張カードスロットがあります。このカードは、システムの内蔵ハードディスクドライブに内蔵ストレージサブシステムを提供するものです。コントローラは SAS ハードディスクドライブと SATA ハードディスクドライブをサポートしており、ハードディスクドライブを RAID 構成に設定できます。設定可能な RAID の種類は、システムに搭載されているストレージコントローラのバージョンに応じて異なります。

### 内蔵ストレージコントローラカードの取り外し



**注意**：修理作業の多くは、認定されたサービス技術者のみが行うことができます。製品マニュアルで許可されている範囲に限り、またはオンラインサービスもしくはテレホンサービスとサポートチームの指示によってのみ、トラブルシューティングと簡単な修理を行うようにしてください。デルで認められていない修理による損傷は、保証の対象となりません。製品に付属しているマニュアルの「安全にお使いいただくために」をお読みにし、指示に従ってください。

- 1 システムおよび接続されているすべての周辺機器の電源を切り、システムをコンセントから外します。
- 2 システムカバーを開きます。74 ページの「システムカバーの取り外し」を参照してください。
- 3 拡張カードが取り付けられている場合は、取り外します。84 ページの「拡張カードの取り外し」を参照してください。
- 4 ストレージコントローラカードを取り外すには、青色のリリースレバーを引いて拡張カードライザーのコネクタからカードを解放します。
- 5 カードを持ち上げてコネクタから取り出します。

図 3-9. 内蔵ストレージコントローラカードの取り外しと取り付け

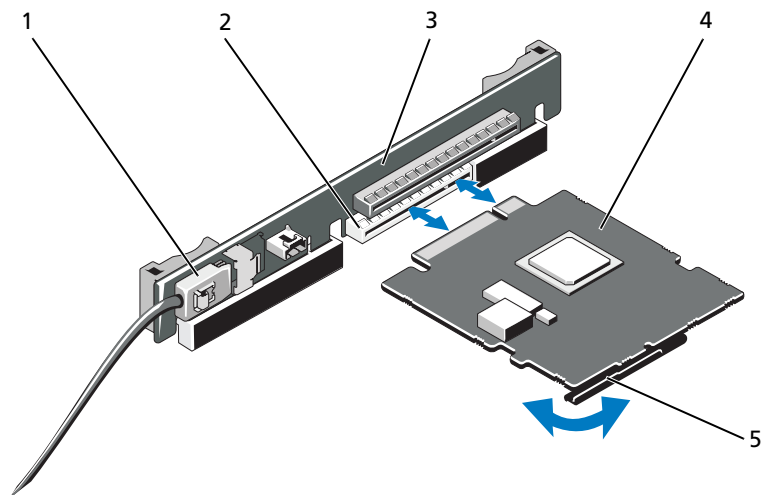

- |                   |                      |
|-------------------|----------------------|
| 1 SAS データケーブルコネクタ | 2 ストレージコントローラカードスロット |
| 3 拡張カードライザー       | 4 内蔵ストレージコントローラカード   |
| 5 リリースレバー (青色)    |                      |

### 内蔵ストレージコントローラカードの取り付け

△ 注意：修理作業の多くは、認定されたサービス技術者のみが行うことができます。製品マニュアルで許可されている範囲に限り、またはオンラインサービスもしくはテレホンサービスとサポートチームの指示によってのみ、トラブルシューティングと簡単な修理を行うようにしてください。デルで認められていない修理による損傷は、保証の対象となりません。製品に付属しているマニュアルの「安全にお使いいただくために」をお読みになり、指示に従ってください。

- 1 システムおよび接続されているすべての周辺機器の電源を切り、システムをコンセントから外します。
- 2 システムカバーを開きます。74 ページの「システムカバーの取り外し」を参照してください。
- 3 拡張カードが取り付けられている場合は、取り外します。84 ページの「拡張カードの取り外し」を参照してください。
- 4 カードの両端を持ちます。

- 5 プラスチック製のカードガイドがカードの両端にはまり、カードが完全に装着されるまで、カードエッジコネクタを拡張カードコネクタにしっかりと挿入します。
- 6 SAS データケーブルコネクタを内蔵ストレージコントローラカードに接続します。図 3-9 を参照してください。  
 **メモ:** ケーブルは、必ずケーブルのコネクタラベルの表記に従って接続してください。ケーブルを逆方向に取り付けると機能しません。
- 7 SAS データケーブルをシャーシ内側のチャネルに通します。
- 8 「SAS A」とラベル表示されたコネクタをバックプレーンのコネクタ SAS A に、「SAS B」とラベル表示されたコネクタをバックプレーンのコネクタ SAS B に接続します。図 3-9 を参照してください。
- 9 システムカバーを閉じます。75 ページの「システムカバーの取り付け」を参照してください。
- 10 システムおよびシステムに接続されているすべての周辺機器をコンセントに接続し、電源を入れます。

## 拡張カードライザー

システムの拡張カードライザーは、x16 リンク Gen1 または Gen2 PCIe 拡張カードをサポートします（ライザーの別のスロット 1 個は内蔵ストレージコントローラカード用に予約）。

### 拡張カードライザーの取り外し

 **注意:** 修理作業の多くは、認定されたサービス技術者のみが行うことができます。製品マニュアルで許可されている範囲に限り、またはオンラインサービスもしくはテレホンサービスとサポートチームの指示によってのみ、トラブルシューティングと簡単な修理を行うようにしてください。デルで認められていない修理による損傷は、保証の対象となりません。製品に付属しているマニュアルの「安全にお使いいただくために」をお読みになり、指示に従ってください。

- 1 システムおよび接続されているすべての周辺機器の電源を切り、システムをコンセントから外します。
- 2 システムカバーを開きます。74 ページの「システムカバーの取り外し」を参照してください。
- 3 拡張スロットに拡張カードが取り付けられている場合は、ここで取り外します。84 ページの「拡張カードの取り外し」を参照してください。
- 4 内蔵ストレージコントローラカードが取り付けられている場合は、取り外します。85 ページの「内蔵ストレージコントローラカードの取り外し」を参照してください。

- 5 拡張カードライザーを取り外すには、ライザーガイドをつかんで、拡張カードライザーをシャーシから持ち上げます。図 3-10 を参照してください。

図 3-10. 拡張カードライザーの取り外しと取り付け

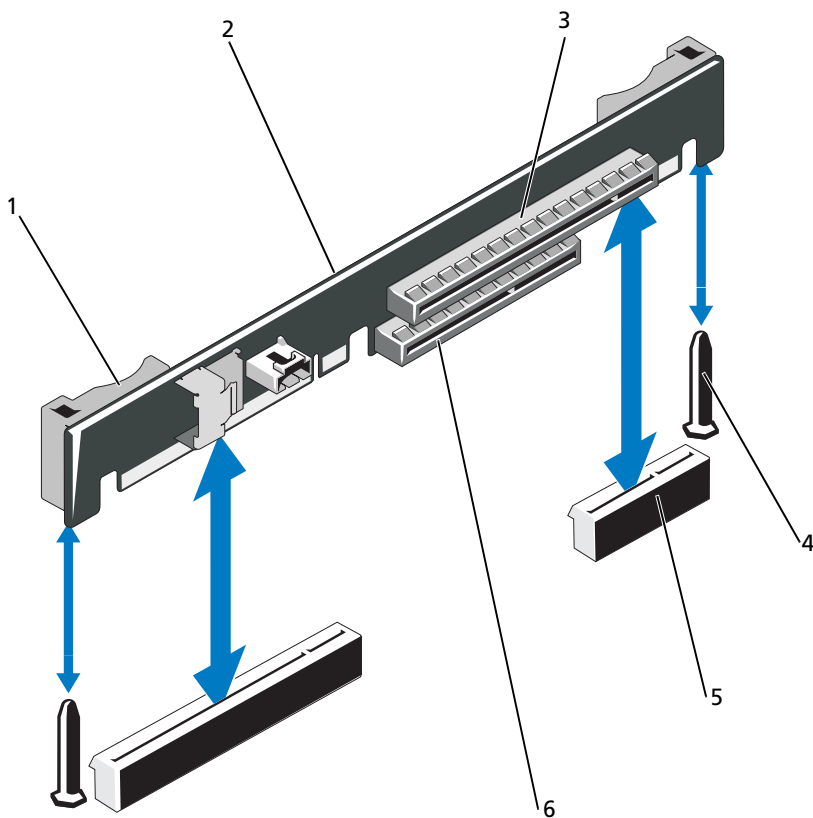

- |   |                   |   |                   |
|---|-------------------|---|-------------------|
| 1 | ライザーガイド (2)       | 2 | 拡張カードライザー         |
| 3 | 拡張カードスロット         | 4 | ライザーガイドポスト (2)    |
| 5 | 拡張カードライザーソケット (2) | 6 | 内蔵ストレージコントローラスロット |



## 拡張カードライザーの取り付け



注意：修理作業の多くは、認定されたサービス技術者のみが行うことができます。製品マニュアルで許可されている範囲に限り、またはオンラインサービスもしくはテレホンサービスとサポートチームの指示によってのみ、トラブルシューティングと簡単な修理を行うようにしてください。デルで認められていない修理による損傷は、保証の対象となりません。製品に付属しているマニュアルの「安全にお使いいただくために」をお読みにになり、指示に従ってください。

- 1 拡張カードライザーを取り付けるには、ライザーガイドポストをシステム基板上のライザーガイドポストに合わせます。図 3-10 を参照してください。
- 2 拡張カードライザーを所定の位置に下ろし、拡張カードライザーコネクタが完全に装着されるまでしっかり挿入します。
- 3 内蔵ストレージコントローラカードを取り外した場合は、取り付けます。86 ページの「内蔵ストレージコントローラカードの取り付け」を参照してください。
- 4 必要に応じて、取り外した拡張カードを取り付けます。83 ページの「拡張カードの取り付け」を参照してください。
- 5 システムカバーを閉じます。75 ページの「システムカバーの取り付け」を参照してください。
- 6 システムおよび周辺機器をそれぞれの電源に接続します。

## 内蔵 USB メモリキー

USB メモリキーは、起動デバイス、セキュリティキー、または大容量ストレージデバイスとして使用できます。内部 USB コネクタを使用するには、セットアップユーティリティの **Integrated Devices** (内蔵デバイス) 画面で **Internal USB Port** (内部 USB ポート) オプションを有効にする必要があります。

USB メモリキーから起動するには、起動イメージを使用して USB メモリキーを設定し、セットアップユーティリティの起動順序で USB メモリキーを指定する必要があります。55 ページの「起動設定画面」を参照してください。USB メモリキー上に起動可能ファイルを作成する方法については、USB メモリキーに付属のユーザーマニュアルを参照してください。



注意：修理作業の多くは、認定されたサービス技術者のみが行うことができます。製品マニュアルで許可されている範囲に限り、またはオンラインサービスもしくはテレホンサービスとサポートチームの指示によってのみ、トラブルシューティングと簡単な修理を行うようにしてください。デルで認められていない修理による損傷は、保証の対象となりません。製品に付属しているマニュアルの「安全にお使いいただくために」をお読みにになり、指示に従ってください。



メモ：他のコンポーネントとの干渉を避けるために、USB キーの最大サイズは横幅 24 mm x 奥行き 79 mm x 縦幅 8.6 mm までに制限されます。

- 1 システムおよび接続されているすべての周辺機器の電源を切り、システムをコンセントから外します。
- 2 システムカバーを開きます。74 ページの「システムカバーの取り外し」を参照してください。
- 3 コントロールパネルボード上の USB コネクタの位置を確認します。図 3-11 を参照してください。
- 4 USB コネクタに USB メモリキーを挿入します。
- 5 システムカバーを閉じます。75 ページの「システムカバーの取り付け」を参照してください。
- 6 システムを電源に接続し、システムの電源を入れます。

図 3-11. USB メモリキーの取り外しと取り付け

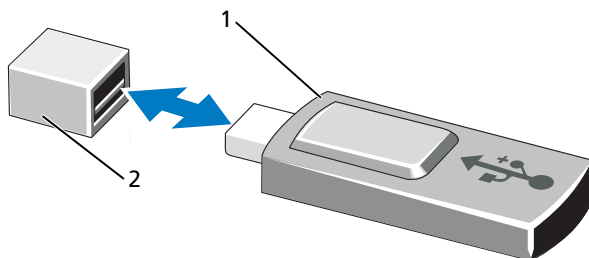

1 USB メモリキー

2 USB メモリキーコネクタ

## システム基板エアフローカバー

システム基板エアフローカバーは、プロセッサ、ヒートシンク、メモリモジュール、およびシステムバッテリーをカバーし、これらの部品を通気によって冷却します。また、システム基板エアフローカバーの後ろにある冷却ファンモジュールによって通気が促されます。

### システム基板エアフローカバーの取り外し

 **注意：**修理作業の多くは、認定されたサービス技術者のみが行うことができます。製品マニュアルで許可されている範囲に限り、またはオンラインサービスもしくはテレホンサービスとサポートチームの指示によってのみ、トラブルシューティングと簡単な修理を行うようにしてください。デルで認められていない修理による損傷は、保証の対象となりません。製品に付属しているマニュアルの「安全にお使いいただくために」をお読みになり、指示に従ってください。

- 1 システムカバーを開きます。74 ページの「システムカバーの取り外しと取り付け」を参照してください。
- 2 ファンアセンブリの間にある青いドットが付いた 2 つのエアフローカバータブの位置を確認します。図 3-12 を参照してください。
- 3 タブをつかんで、エアフローカバーをゆっくりとまっすぐに持ち上げてシステム基板から取り外します。図 3-12 を参照してください。
- 4 システム基板エアフローカバーを取り外します。

図 3-12. システム基板エアフローカバーの取り外しと取り付け

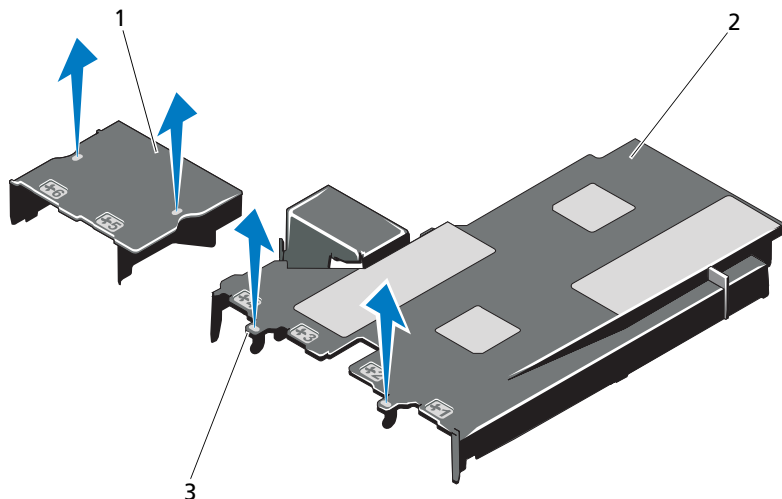

- 1 配電基板エアフローカバー      2 システム基板エアフローカバー  
3 タブ (2)

### システム基板エアフローカバーの取り付け

△ 注意：修理作業の多くは、認定されたサービス技術者のみが行うことができます。製品マニュアルで許可されている範囲に限り、またはオンラインサービスもしくはテレホンサービスとサポートチームの指示によってのみ、トラブルシューティングと簡単な修理を行うようにしてください。デルで認められていない修理による損傷は、保証の対象となりません。製品に付属しているマニュアルの「安全にお使いいただくために」をお読みになり、指示に従ってください。

- 1 番号が付いたファンベイの中央をガイドとして使ってエアフローカバーの位置を合わせ、3番のファンモジュールの左側にあるタブプロジェクションの位置を確認します。図 3-12 を参照してください。
- 2 すべてのタブがスロットに入り、エアフローカバーがシステム基板に固定されるまで、システム基板エアフローカバーを押し下げます。
- 3 システムカバーを閉じます。74 ページの「システムカバーの取り外しと取り付け」を参照してください。

# iDRAC6 (Integrated Dell Remote Access Controller 6) Express カード (オプション)

## iDRAC6 Express カードの取り付け



注意：修理作業の多くは、認定されたサービス技術者のみが行うことができます。製品マニュアルで許可されている範囲に限り、またはオンラインサービスもしくはテレホンサービスとサポートチームの指示によってのみ、トラブルシューティングと簡単な修理を行うようにしてください。デルで認められていない修理による損傷は、保証の対象となりません。製品に付属しているマニュアルの「安全にお使いいただくために」をお読みになり、指示に従ってください。

- 1 システムおよび接続されているすべての周辺機器の電源を切り、システムをコンセントから外します。
- 2 システムカバーを開きます。74 ページの「システムカバーの取り外し」を参照してください。
- 3 iDRAC6 (Integrated Dell Remote Access Controller 6) Express カードの切り込みをシステム基板上のクリップに挿入します。
- 4 カードの前端をシステム基板上のコネクタに合わせます。コネクタの位置については、図 6-1 を参照してください。
- 5 完全に装着されるまで、カードを押し下げます。図 3-13 を参照してください。
- 6 カードの前端が所定の位置に収まると、プラスチック製の突起タブがホルダの前端部にカチッとハマります。

図 3-13. iDRAC6 Express カードの取り外しと取り付け

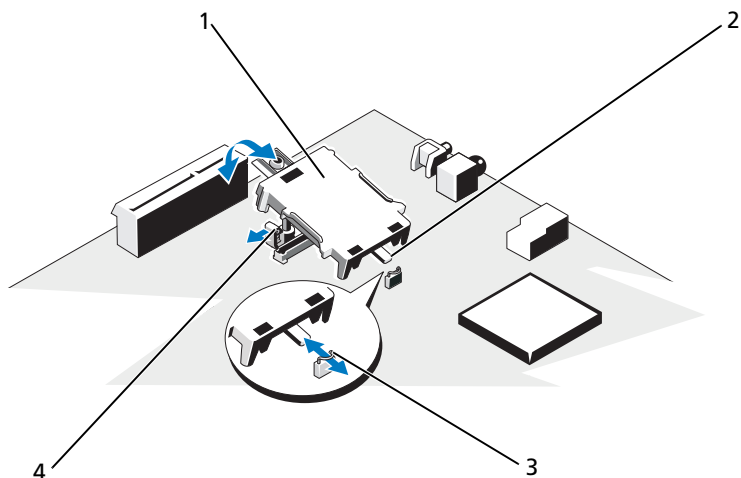

- |   |                    |   |              |
|---|--------------------|---|--------------|
| 1 | iDRAC6 Express カード | 2 | 切り込み         |
| 3 | クリップ               | 4 | プラスチック製の突起タブ |

- 7 システムカバーを開きます。75 ページの「システムカバーの取り付け」を参照してください。
- 8 システムと周辺機器の電源ケーブルをコンセントに接続し、電源を入れます。

### iDRAC6 Express カードの取り外し (オプション)

△ 注意：修理作業の多くは、認定されたサービス技術者のみが行うことができます。製品マニュアルで許可されている範囲に限り、またはオンラインサービスもしくはテレホンサービスとサポートチームの指示によってのみ、トラブルシューティングと簡単な修理を行うようにしてください。デルで認められていない修理による損傷は、保証の対象となりません。製品に付属しているマニュアルの「安全にお使いいただくために」をお読みになり、指示に従ってください。

- 1 システムおよび接続されているすべての周辺機器の電源を切り、システムをコンセントから外します。
- 2 システムカバーを開きます。74 ページの「システムカバーの取り外し」を参照してください。

- 3 カードの前端にある保持突起タブをわずかに後方へ引き、カードを保持突起から注意深く外します。図 3-20 を参照してください。
- 4 ホルダが突起から外れると、カードの下のコネクタがシステム基板コネクタから外れます。
- 5 カードの切り込みがシステム基板上のクリップに入るような角度にカードを傾けます。
- 6 システムカバーを閉じます。75 ページの「システムカバーの取り付け」を参照してください。
- 7 システムと周辺機器の電源ケーブルをコンセントに接続し、電源を入れます。

## iDRAC6 (Integrated Dell Remote Access Controller 6) Enterprise カード (オプション)

### iDRAC6 Enterprise カードの取り付け



**注意：**修理作業の多くは、認定されたサービス技術者のみが行うことができます。製品マニュアルで許可されている範囲に限り、またはオンラインサービスもしくはテレホンサービスとサポートチームの指示によってのみ、トラブルシューティングと簡単な修理を行うようにしてください。デルで認められていない修理による損傷は、保証の対象となりません。製品に付属しているマニュアルの「安全にお使いいただくために」をお読みになり、指示に従ってください。

- 1 システムおよび接続されているすべての周辺機器の電源を切り、システムをコンセントから外します。
- 2 システムカバーを開きます。74 ページの「システムカバーの取り外し」を参照してください。
- 3 システム基板エアフローカバーを取り外します。91 ページの「システム基板エアフローカバーの取り外し」を参照してください。
- 4 iDRAC6 Enterprise ポートのプラスチック製フィルタープラグをシステムの背面パネルから取り外します。
- 5 RJ-45 コネクタが背面パネルの開口部に入る角度にカードを傾けます。図 3-14 を参照してください。
- 6 システム基板上の iDRAC6 コネクタの横にある前側のプラスチック製保持突起 (2 つ) にカードの前端を合わせ、カードを挿入します。図 3-14 を参照してください。  
カードの前端が所定の位置に収まると、プラスチック製の突起がカードの前端部にカチッとハマります。

図 3-14. iDRAC6 Enterprise カード (オプション) の取り外しと取り付け

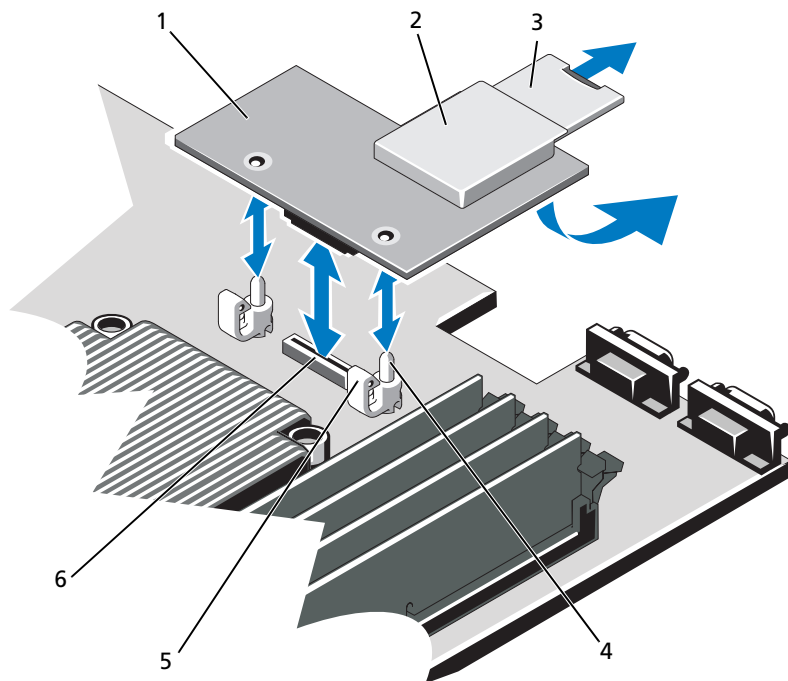

- |   |                       |   |                           |
|---|-----------------------|---|---------------------------|
| 1 | iDRAC6 Enterprise カード | 2 | VFlash メディアスロット           |
| 3 | VFlash SD カード         | 4 | 保持突起ポスト (2)               |
| 5 | 保持突起タブ (2)            | 6 | iDRAC6 Enterprise カードコネクタ |

- 7 システムカバーを閉じます。75 ページの「システムカバーの取り付け」を参照してください。
- 8 システムと周辺機器の電源ケーブルをコンセントに接続し、電源を入れます。



## iDRAC6 Enterprise カードの取り外し



**注意：**修理作業の多くは、認定されたサービス技術者のみが行うことができます。製品マニュアルで許可されている範囲に限り、またはオンラインサービスもしくはテレホンサービスとサポートチームの指示によってのみ、トラブルシューティングと簡単な修理を行うようにしてください。デルで認められていない修理による損傷は、保証の対象となりません。製品に付属しているマニュアルの「安全にお使いいただくために」をお読みになり、指示に従ってください。

- 1 システムおよび接続されているすべての周辺機器の電源を切り、システムをコンセントから外します。
- 2 システム背面パネルの iDRAC6 Enterprise カードコネクタにイーサネットケーブルが接続されている場合は、外します。図 1-4 を参照してください。
- 3 システムカバーを開きます。74 ページの「システムカバーの取り外し」を参照してください。
- 4 システム基板エアフローカバーを取り外します。91 ページの「システム基板エアフローカバーの取り外し」を参照してください。
- 5 VFlash メディアカードが取り付けられている場合は、iDRAC6 Enterprise カードから取り外します。93 ページの「iDRAC6 (Integrated Dell Remote Access Controller 6) Express カード (オプション)」を参照してください。
- 6 カードの前端にある 2 つのタブをわずかに後方へ引き、カードの前端を保持突起から注意深く外します。
- 7 カードが突起から外れると、カードの下のコネクタがシステム基板コネクタから外れます。
- 8 RJ-45 コネクタが背面パネルから完全に離れるまで、システムの背面からカードを引き抜き、持ち上げてシステムから取り出します。
- 9 システムの背面パネルのポートにプラスチック製フィラープラグを取り付けます。ポートの位置については、15 ページの「背面パネルの機能およびインジケータ」を参照してください。
- 10 システム基板エアフローカバーを取り付けます。92 ページの「システム基板エアフローカバーの取り付け」を参照してください。
- 11 システムカバーを閉じます。75 ページの「システムカバーの取り付け」を参照してください。
- 12 システムと周辺機器の電源ケーブルをコンセントに接続し、電源を入れます。

# VFlash メディア (オプション)

VFlash メディアカードは SD カードの一種で、システム背面の角にあるオプションの iDRAC6 Enterprise カードに挿入します。

## VFlash メディアカードの取り付け



- 1 システム背面の角にある VFlash メディアスロットの位置を確認します。
- 2 ラベル側を上に向けて、SD カードの接続ピン側をモジュールのカードスロットに挿入します。  
 **メモ:** スロットは正しい方向にしかカードを挿入できないように設計されています。
- 3 カードを押し込んでスロットにロックします。

## VFlash メディアカードの取り外し





VFlash メディアを取り出すには、カードを押し込んでロックを解除し、カードスロットから引き出します。

# 冷却ファン

お使いのシステムには 4 台のデュアルモーターファンが備わっており、プロセッサとメモリモジュールを冷却します。また、冗長電源ユニット用に 2 台のデュアルモーターファンが備わっています。

-  **メモ:** ホットスワップによるファンの取り外しまたは取り付けはサポートされていません。
-  **メモ:** 特定のファンに問題が発生した場合には、システム管理ソフトウェアによってファン番号が示されるため、ファンアセンブリ上のファン番号を見て、問題のファンを容易に識別し、交換することができます。

## 冷却ファンの取り外し

-  **警告:** 冷却ファンは、システムの電源を切った後もしばらくは回転し続けることがあります。システムからの取り外し作業は、ファンの回転が止まるのを待ってから行ってください。
-  **警告:** 冷却ファンを取り外した状態でシステムを使用しないでください。
-  **注意:** 修理作業の多くは、認定されたサービス技術者のみが行うことができます。製品マニュアルで許可されている範囲に限り、またはオンラインサービスもしくはテレホンサービスとサポートチームの指示によってのみ、トラブルシューティングと簡単な修理を行うようにしてください。デルで認められていない修理による損傷は、保証の対象となりません。製品に付属しているマニュアルの「安全にお使いいただくために」をお読みになり、指示に従ってください。
-  **メモ:** 個々のファンモジュールの取り外し手順は同じです。

- 1 システムおよび接続されているすべての周辺機器の電源を切り、システムをコンセントから外します。
- 2 システムカバーを開きます。74 ページの「システムカバーの取り外し」を参照してください。
- 3 システム基板エアフローカバーを取り外します。91 ページの「システム基板エアフローカバーの取り外し」を参照してください。
- 4 ファンの電源ケーブルをシステム基板から外します。図 3-15 を参照してください。
- 5 問題のあるファンを取り外します。ファンをつかんでファンアセンブリから引き出してください。図 3-15 を参照してください。

図 3-15. ファンの取り外しと取り付け

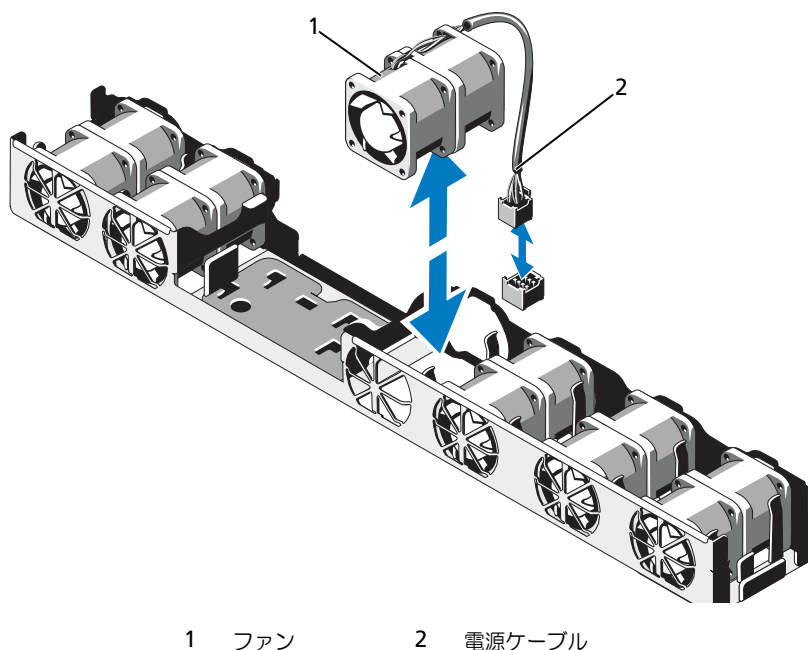

## 冷却ファンの取り付け



**注意：**修理作業の多くは、認定されたサービス技術者のみが行うことができます。製品マニュアルで許可されている範囲に限り、またはオンラインサービスもしくはテレホンサービスとサポートチームの指示によってのみ、トラブルシューティングと簡単な修理を行うようにしてください。デルで認められていない修理による損傷は、保証の対象となりません。製品に付属しているマニュアルの「安全にお使いいただくために」をお読みになり、指示に従ってください。

- 1 ファンの向きが正しいことを確認します。  
電源ケーブルのある側がシステムの背面を向くようにファンモジュールを置きます。
- 2 ファンモジュールが完全に装着されるまで、ファンアセンブリに挿入します。  
図 3-15 を参照してください。
- 3 ファンの電源ケーブルをシステム基板の電源コネクタに接続します。
- 4 システム基板エアフローカバーを取り付けます。92 ページの「システム基板エアフローカバーの取り付け」を参照してください。
- 5 システムカバーを閉じます。75 ページの「システムカバーの取り付け」を参照してください。
- 6 システムおよびシステムに接続されているすべての周辺機器をコンセントに接続し、電源を入れます。

# 光学ドライブ

スリムライン DVD または DVD-RW 光学ドライブは、前面パネルに挿入し、システム基板上の SATA コントローラに接続します。

 **メモ**：DVD デバイスはデータ専用。

## 光学ドライブの取り外し



**注意**：修理作業の多くは、認定されたサービス技術者のみが行うことができます。製品マニュアルで許可されている範囲に限り、またはオンラインサービスもしくはテレホンサービスとサポートチームの指示によってのみ、トラブルシューティングと簡単な修理を行うようにしてください。デルで認められていない修理による損傷は、保証の対象となりません。製品に付属しているマニュアルの「安全にお使いいただくために」をお読みになり、指示に従ってください。

- 1 前面ベゼルが取り付けられている場合は、取り外します。73 ページの「前面ベゼルの取り外し」を参照してください。
- 2 システムおよび接続されているすべての周辺機器の電源を切り、システムをコンセントから外します。
- 3 システムカバーを開きます。74 ページの「システムカバーの取り外し」を参照してください。
- 4 電源ケーブルとデータケーブルをドライブの背面から外します。  
システムシャーシのタブの下に配線されている電源ケーブルとデータケーブルをシステム基板とドライブから外す際には、配線経路をメモしておきます。それらのケーブルを再び取り付けの際に、挟まれたり折れ曲がったりしないように、正しく配線する必要があります。
- 5 ドライブを取り外すには、リリースラッチを引いてドライブを傾けるようにして持ち上げ、金属製突起の切り込みから外します。ドライブを持ち上げてシャーシから取り出します。図 3-16 を参照してください。
- 6 システムカバーを閉じます。75 ページの「システムカバーの取り付け」を参照してください。
- 7 オプションの前面ベゼルを取り外した場合は、取り付けます。73 ページの「前面ベゼルの取り付け」を参照してください。

図 3-16. 光学ドライブの取り外しと取り付け

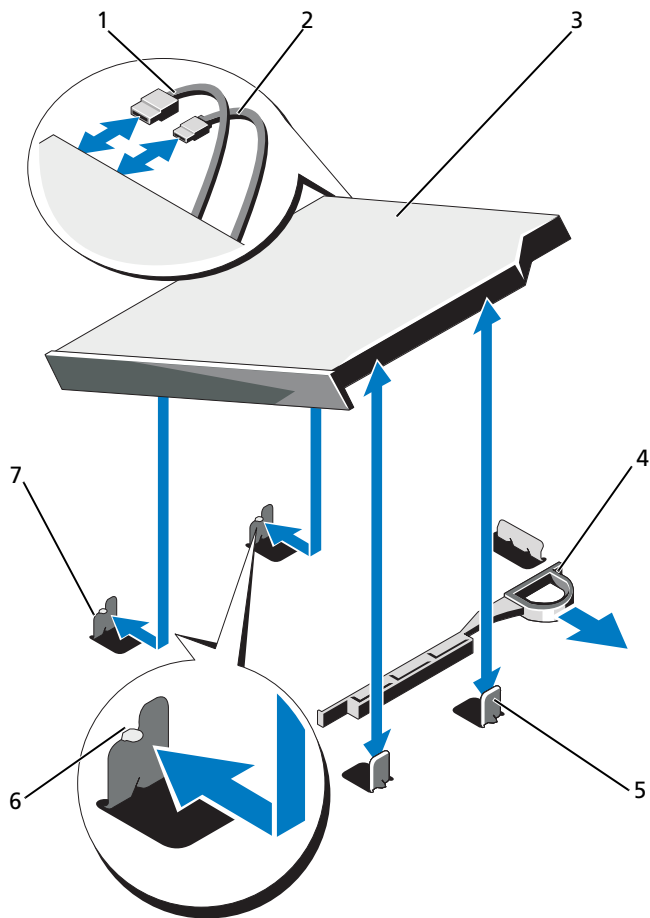

- |   |                  |   |          |
|---|------------------|---|----------|
| 1 | データケーブル          | 2 | 電源ケーブル   |
| 3 | 光学ドライブ           | 4 | リリースラッチ  |
| 5 | 金属製突起 (2)        | 6 | 切り込み (2) |
| 7 | 切り込みのある金属製突起 (2) |   |          |

## 光学ドライブの取り付け



**注意：**修理作業の多くは、認定されたサービス技術者のみが行うことができます。製品マニュアルで許可されている範囲に限り、またはオンラインサービスもしくはテレホンサービスとサポートチームの指示によってのみ、トラブルシューティングと簡単な修理を行うようにしてください。デルで認められていない修理による損傷は、保証の対象となりません。製品に付属しているマニュアルの「安全にお使いいただくために」をお読みになり、指示に従ってください。

- 1 前面ベゼルが取り付けられている場合は、取り外します。73 ページの「前面ベゼルの取り外し」を参照してください。
- 2 システムおよび接続されているすべての周辺機器の電源を切り、システムをコンセントから外します。
- 3 システムカバーを開きます。74 ページの「システムカバーの取り外し」を参照してください。
- 4 シャーシの金属製突起の 2 つの切り込みをドライブの穴に合わせます。図 3-16 を参照してください。
- 5 リリースラッチを引き、光学ドライブを所定の位置に置いてから、リリースラッチを放します。
- 6 ドライブの背面に電源ケーブルとデータケーブルを接続します。ケーブルが挟まれたり折れ曲がったりしないように、システムシャーシのタブの下に正しく配線する必要があります。図 3-1 を参照してください。
- 7 まだ接続していない場合は、システム基板上の DVD\_PWR に電源ケーブル、SATA\_E にインタフェースケーブルを接続します。図 6-1 を参照してください。
- 8 オプションの前面ベゼルを取り外した場合は、取り付けます。73 ページの「前面ベゼルの取り付け」を参照してください。
- 9 システムおよび周辺機器をコンセントに接続します。

## システムメモリ

お使いのシステムは、DDR3 レジスタ DIMM (RDIMM) またはバッファなし ECC DIMM (UDIMM) をサポートしています。シングルランクとデュアルランクの DIMM は 1067 MHz または 1333 MHz、クアドランクの DIMM は 1067 MHz のものが使用できます。

システムにはメモリソケットが 8 個あり、4 個ずつの 2 セット（各プロセッサに 1 セット）に分かれています。ソケット 4 個の各セットは、3 つのチャンネルで構成されています。チャンネル 0 に 2 枚、チャンネル 1 と 2 に各 1 枚の DIMM を取り付ける構成です。各チャンネルの最初のソケットは、白色のリリースレバーが目印です。

お使いのシステムでサポートされる最大メモリは、使用するメモリモジュールのタイプとサイズによって左右されます。

- サイズが **2 GB**、**4 GB**、**8 GB** のシングルランクとデュアルランクの **RDIMM** で、合計 **64 GB** まで。
- クアッドランクの **RDIMM** で、合計 **64 GB** まで。
- **1 GB** および **2 GB** の **UDIMM** で、合計 **16 GB** まで。

## メモリモジュール取り付けのガイドライン

システムの最適なパフォーマンスを実現するには、システムメモリを構成する際に以下の一般的なガイドラインに従ってください。



**メモ:** ガイドラインから外れたメモリ構成では、システムが起動しなかったり、ビデオが出力されない場合があります。

- **RDIMM** と **UDIMM** を混在させることはできません。
- 使用しないメモリチャネルを除いて、メモリモジュールを装着するメモリチャネルは、すべて同一の構成にする必要があります。
- デュアルプロセッサ構成では、各プロセッサのメモリ構成は同一でなければなりません。
- **A1** ~ **A4** または **B1** ~ **B4** に異なるサイズのメモリモジュール（たとえば **2 GB** と **4 GB**）を混在させることはできますが、メモリモジュールを装着するチャネルはすべて同一の構成にする必要があります。
- オプティマイザモードを使用する場合、メモリモジュールは **A1** または **B1** を先頭とする番号順にソケットに取り付けます。
- メモリミラーリングまたは **Advanced ECC Mode**（アドバンスド ECC モード）を使用する場合、プロセッサから最も遠い 2 つのソケットは使用せず、最初にソケット **A1** または **B1**、次にソケット **A2** または **B2** という順序でメモリモジュールを取り付けます。
- アドバンスド ECC モードでは、**x4** または **x8** の **DRAM** デバイス幅を使用するメモリモジュールが必要です。
- 各チャネルのメモリ速度は、メモリ構成によって左右されます。
  - シングルまたはデュアルランクのメモリモジュールの場合は、次のとおりです。
    - 各チャネルの 1 枚のメモリモジュールは **1333 MHz** までをサポートします。
    - 各チャネルの 2 枚のメモリモジュールは **1067 MHz** までをサポートします。



- クアッドランクのメモリモジュールの場合は、次のとおりです。
  - 各チャンネルの 1 枚のメモリモジュールは 1067 MHz までをサポートします。
  - チャンネルごとの 2 枚のメモリモジュールは、メモリモジュール自体の速度に関係なく、800 MHz までに制限されます。
- クアッドランクのメモリモジュールをシングルまたはデュアルランクのモジュールと混在させる場合、クアッドランクのモジュールは白色のリリースレバーが付いたソケットに取り付ける必要があります。
- 速度の異なるメモリモジュールを取り付けた場合は、取り付けられているメモリモジュールのうちで最も遅いものの速度で動作します。

## モードごとのガイドライン

各プロセッサに 3 つのメモリチャンネルが割り当てられます。使用されるチャンネルの数と使用可能な構成は、選択するメモリモードによって異なります。

### アドバンスド ECC (ロックステップ) モードのサポート

この構成では、プロセッサに近い位置にある 2 つのチャンネルが結合されて、1 つの 128 ビットチャンネルとなります。このモードは、x4 ベースと x8 ベースの両方のメモリモジュールで SDDC をサポートしています。メモリモジュールは、対応する各スロットで、サイズ、速度、テクノロジーが同一でなければなりません。

### メモリミラーリングのサポート

プロセッサに近い位置にある 2 つのチャンネルに同一のメモリモジュールが取り付けられている場合は、メモリミラーリングがサポートされます（最も遠い位置のチャンネルにはメモリを取り付けないでください）。また、セットアップユーティリティでミラーリングを有効に設定する必要があります。ミラーリング構成では、使用可能なシステムメモリの総量は取り付けられた総物理メモリの 2 分の 1 です。

### オプティマイザ (独立チャンネル) モード

このモードでは、3 つのチャンネルすべてに同一のメモリモジュールが装着されています。メモリの総容量は増えますが、x8 ベースのメモリモジュールの場合、SDDC がサポートされません。

このモードでは、各プロセッサに 1 GB のメモリモジュールを 1 枚使用する最小のシングルチャンネル構成もサポートされています。

本項で説明したメモリのガイドラインに則したメモリの構成例を表 3-2 および表 3-3 に示します。表中には、同一のメモリモジュール構成およびその物理メモリと使用可能なメモリの合計が示されています。混在構成やクアドランクメモリモジュールの構成については記載されておらず、どの構成についても、メモリ速度に関する注意点は取り扱われていません。

表 3-2. RDIMM シングルおよびデュアルランクのメモリ構成の例 (プロセッサ 1 個あたり)

メモリモード	メモリモジュールのサイズ	メモリソケット				シングルプロセッサ		デュアルプロセッサ	
		4	1	2	3	物理メモリ (GB)	使用可能なメモリ (GB)	物理メモリ (GB)	使用可能なメモリ (GB)
オブティマイザ	1 GB		X			1	すべて	2	すべて
			X	X		2		4	
			X	X	X	3		6	
		X	X			2		4	
		X	X	X	X	4		8	
アドバンスト ECC <sup>2</sup>	2 GB		X			2	すべて	4	すべて
			X	X		4		8	
			X	X	X	6		12	
		X	X			4		8	
		X	X	X	X	8		16	
			X	X		2		4	
	4 GB		X			4	すべて	8	すべて
			X	X		8		16	
			X	X	X	12		24	
		X	X			8		16	
		X	X	X	X	16		32	
			X	X		4		8	
8 GB <sup>1</sup>		X			8	すべて	16	すべて	
		X	X		16		32		
		X	X	X	24		48		
	X	X			16		32		
	X	X	X	X	32		64		
		X	X		8		16		
ミラーリング	2 GB		X	X		4	2	8	4
	4 GB		X	X		8	4	16	8
	8 GB <sup>1</sup>		X	X		16	8	32	16

1. 利用可能な場合。
2. x4 または x8 ベースのメモリモジュールが必要です。

表 3-3. UDIMM メモリ構成の例 (プロセッサ1個あたり)

メモリモード	メモリモジュールのサイズ	メモリソケット				シングルプロセッサ		デュアルプロセッサ	
		4	1	2	3	物理メモリ (GB)	使用可能なメモリ (GB)	物理メモリ (GB)	使用可能なメモリ (GB)
オプティマイザ	1 GB		X			1 2 3 4	すべて	2 4 6 8	すべて
	2 GB		X	X		2 4 6 8	すべて	4 8 12 16	すべて
アドバンスト ECC <sup>1</sup>	1 GB		X	X		2	すべて	4	すべて
	2 GB		X	X		4	すべて	8	すべて
ミラーリング	1 GB		X	X		2	1	4	2
	2 GB		X	X		4	2	8	4

1.x4 または x8 ベースのメモリモジュールが必要です。

## メモリモジュールの取り付け

 **警告：**メモリモジュールは、システムの電源を切った後もしばらくは高温です。メモリモジュールが冷えるのを待ってから作業してください。メモリモジュールはカードの両端を持ちます。メモリモジュールのコンポーネントには指を触れないでください。

 **注意：**修理作業の多くは、認定されたサービス技術者のみが行うことができます。製品マニュアルで許可されている範囲に限り、またはオンラインサービスもしくはテレホンサービスとサポートチームの指示によってのみ、トラブルシューティングと簡単な修理を行うようにしてください。デルで認められていない修理による損傷は、保証の対象となりません。製品に付属しているマニュアルの「安全にお使いいただくために」をお読みになり、指示に従ってください。

 **注意：**システムの正常な冷却状態を維持するために、メモリモジュールを取り付けないメモリソケットにはメモリモジュールのダミーカードを取り付ける必要があります。メモリモジュールのダミーカードは、それらのソケットにメモリを取り付ける場合にのみ取り外してください。

- 1 システムおよび接続されているすべての周辺機器の電源を切り、システムをコンセントから外します。
- 2 システムカバーを開きます。74 ページの「システムカバーの取り外し」を参照してください。

- 3 システム基板エアフローカバーを取り外します。91 ページの「システム基板エアフローカバーの取り外し」を参照してください。
- 4 メモリモジュールソケットの位置を確認します。図 6-1 を参照してください。
- 5 図 3-17 に示すように、メモリモジュールソケットのイジェクタを押し開くと、ソケットにメモリモジュールを挿入できます。
- 6 メモリモジュールはカードの端のみを持ちます。端以外の部分には絶対に触れないでください。

図 3-17. メモリモジュールの取り外しと取り付け

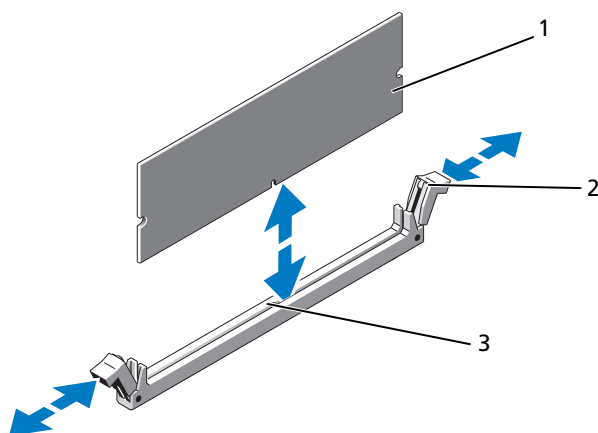

- 1 メモリモジュール      2 メモリモジュールソケットのイジェクタ (2)  
 3 位置合わせキー

- 7 メモリモジュールソケットの位置合わせキーにメモリモジュールのエッジコネクタを合わせ、ソケットにメモリモジュールを差し込みます。

 **メモ:** メモリモジュールソケットには位置合わせキーがあり、メモリモジュールは一方方向にしか取り付けられません。

- 8 親指でメモリモジュールを押し下げて、メモリモジュールをソケットにしっかりとめ込みます。

メモリモジュールがソケットに適切に取り付けられると、メモリモジュールソケットのイジェクタがメモリモジュールが装着されている別のソケットのイジェクタと同じ位置に揃います。

- 9 手順 5 ～ 手順 8 を繰り返して、残りのメモリモジュールを取り付けます。表 3-3 を参照してください。
- 10 エアフローカバーを取りつけます。91 ページの「システム基板エアフローカバーの取り外し」を参照してください。
- 11 システムカバーを閉じます。75 ページの「システムカバーの取り付け」を参照してください。
- 12 システムを起動し、<F2> を押してセットアップユーティリティを起動し、メインのシステムセットアップ画面の **System Memory** (システムメモリ) 設定を確認します。  
システムは新しく増設したメモリを認識して値を変更済みです。
- 13 値が正しくない場合、1 枚または複数のメモリモジュールが正しく取り付けられていない可能性があります。手順 2 ～ 手順 12 を繰り返し、メモリモジュールがソケットにしっかり装着されていることを確認します。
- 14 システム診断プログラムでシステムメモリのテストを実行します。150 ページの「内蔵されたシステム診断プログラムの実行」を参照してください。

## メモリモジュールの取り外し

 **警告：**メモリモジュールは、システムの電源を切った後もしばらくは高温です。メモリモジュールが冷えるのを待ってから作業してください。メモリモジュールはカードの両端を持ちます。メモリモジュールのコンポーネントには指を触れないでください。

 **注意：**修理作業の多くは、認定されたサービス技術者のみが行うことができます。製品マニュアルで許可されている範囲に限り、またはオンラインサービスもしくはテレホンサービスとサポートチームの指示によってのみ、トラブルシューティングと簡単な修理を行うようにしてください。デルで認められていない修理による損傷は、保証の対象となりません。製品に付属しているマニュアルの「安全にお使いいただくために」をお読みになり、指示に従ってください。

 **注意：**システムの正常な冷却状態を維持するために、メモリモジュールを取り付けないメモリソケットにはメモリモジュールのダミーカードを取り付ける必要があります。メモリモジュールのダミーカードは、それらのソケットにメモリを取り付ける場合にのみ取り外してください。

- 1 システムおよび接続されているすべての周辺機器の電源を切り、システムをコンセントから外します。
- 2 システムカバーを開きます。74 ページの「システムカバーの取り外し」を参照してください。
- 3 システム基板エアフローカバーを取り外します。91 ページの「システム基板エアフローカバーの取り外し」を参照してください。
- 4 メモリモジュールソケットの位置を確認します。図 6-1 を参照してください。

- 5 メモリモジュールがソケットから飛び出して外れるまで、ソケットの両側にあるイジェクトを押し開きます。図 3-17 を参照してください。  
メモリモジュールはカードの端のみを持ちます。端以外の部分には絶対に触れないでください。
- 6 システム基板エアフローカバーを取り付けます。92 ページの「システム基板エアフローカバーの取り付け」を参照してください。
- 7 システムカバーを閉じます。75 ページの「システムカバーの取り付け」を参照してください。
- 8 システムと周辺機器の電源ケーブルをコンセントに接続し、電源を入れます。

## プロセッサ

### プロセッサの取り外し

 **注意：**修理作業の多くは、認定されたサービス技術者のみが行うことができます。製品マニュアルで許可されている範囲に限り、またはオンラインサービスもしくはテレホンサービスとサポートチームの指示によってのみ、トラブルシューティングと簡単な修理を行うようにしてください。デルで認められていない修理による損傷は、保証の対象となりません。製品に付属しているマニュアルの「安全にお使いいただくために」をお読みになり、指示に従ってください。

- 1 システムをアップグレードする前に、**support.jp.dell.com** から最新バージョンのシステム BIOS をダウンロードし、圧縮されたダウンロードファイルに説明されている手順に従い、システムにアップデートをインストールします。
- 2 システムおよび接続されているすべての周辺機器の電源を切り、システムをコンセントから外します。システムを AC 電源から外したら、電源ボタンを 3 秒間押し続け、残っている電気を排出してからカバーを取り外します。



**メモ：**システム内部のコンポーネントの取り外しや取り付けを行う際には、静電マットと静電ストラップを常に使用することをお勧めします。

- 3 システムカバーを開きます。74 ページの「システムカバーの取り外し」を参照してください。
- 4 冷却用エアフローカバーを取り外します。91 ページの「システム基板エアフローカバーの取り外し」を参照してください。

 **警告：**ヒートシンクとプロセッサは、システムの電源を切った後もしばらくは高温です。ヒートシンクとプロセッサが冷えるのを待ってから作業してください。

 **注意：**プロセッサを取り外すこと以外の目的で、ヒートシンクをプロセッサから取り外さないでください。ヒートシンクは適切な温度条件を保つために必要な部品です。

- 5 #2 プラスドライバーを使用して、ヒートシンク固定ネジのうち 1 本を緩めます。図 3-22 を参照してください。
- 6 ヒートシンクとプロセッサの接続が緩むまで、30 秒ほど待ちます。
- 7 残りのヒートシンク固定ネジを緩めます。
- 8 ヒートシンクをプロセッサから注意深く持ち上げ、裏返し（サーマルグリースが付いた側を上）にして取っておきます。

図 3-18. ヒートシンクの取り外しと取り付け

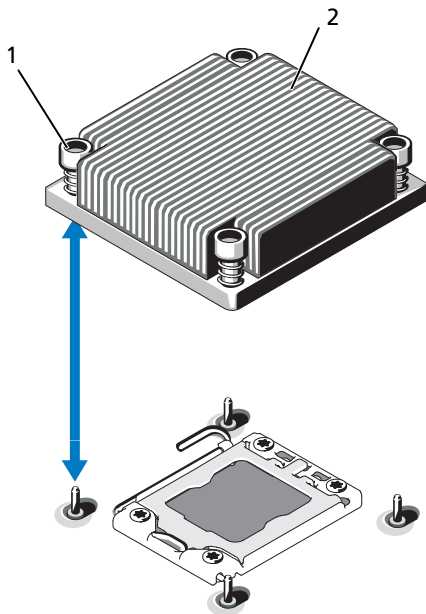

1 ヒートシンク固定ネジ (4)      2 ヒートシンク

- △ **注意：**プロセッサは強い圧力でソケットに固定されています。リリースレバーはしっかりつかんでいないと突然跳ね上がるおそれがありますので、注意してください。
- 9 プロセッサのソケットリリースレバーを親指で押し下げてタブの下から引き出し、レバーをロック位置から外します。レバーを上方向に 90 度持ち上げて、プロセッサをソケットから外します。図 3-19 を参照してください。
  - 10 プロセッサシールドのタブを持ち、シールドを上方向に開いて、プロセッサが取り出せる状態にします。図 3-19 を参照してください。

図 3-19. プロセッサの取り外し

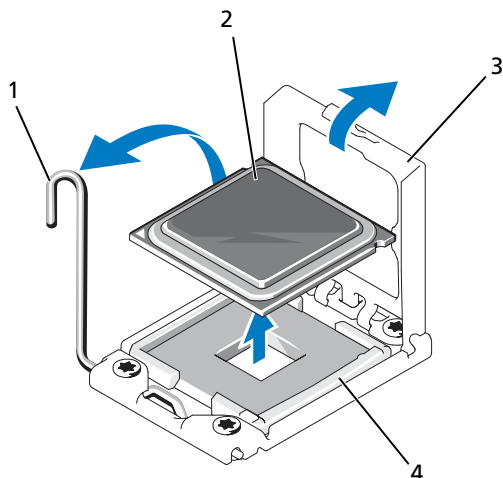

- |   |             |   |          |
|---|-------------|---|----------|
| 1 | ソケットリリースレバー | 2 | プロセッサ    |
| 3 | プロセッサシールド   | 4 | ZIF ソケット |

△ **注意：**プロセッサを取り外す際には、ZIF ソケットのピンを曲げないように気をつけてください。ピンを曲げるとシステム基板が破損して修復できない場合があります。

- 11** プロセッサをソケットから慎重に取り外し、ソケットに新しいプロセッサを取り付けられるように、リリースレバーは立てたままにしておきます。

プロセッサを取り外したら、再利用、返品、または一時的な保管のために、静電気防止パッケージに入れます。プロセッサの底部に触れないでください。プロセッサは側面の端以外に触れないでください。

プロセッサを取り外したままにする場合は、システムの正常な冷却状態を維持するために、プロセッサのダミーとヒートシンクのダミーを CPU2 ソケットに取り付ける必要があります。ダミーの取り付け方は、プロセッサの取り付けと同様です。113 ページの「プロセッサの取り付け」を参照してください。



## プロセッサの取り付け

△ **注意**：修理作業の多くは、認定されたサービス技術者のみが行うことができます。製品マニュアルで許可されている範囲に限り、またはオンラインサービスもしくはテレホンサービスとサポートチームの指示によってのみ、トラブルシューティングと簡単な修理を行うようにしてください。デルで認められていない修理による損傷は、保証の対象となりません。製品に付属しているマニュアルの「安全にお使いいただくために」をお読みになり、指示に従ってください。



**メモ**：シングルプロセッサ構成では、必ず CPU1 ソケットを使用してください。

- 1 セカンドプロセッサを初めて増設する場合は、ヒートシンクのダミーとプロセッサのダミーを空のプロセッサソケットから外します。ダミーの取り外し方は、プロセッサの取り外しと同様です。110 ページの「プロセッサの取り外し」を参照してください。
- 2 プロセッサを梱包材から取り出すときは、プロセッサの端だけを持ちます。プロセッサの底部に触れないでください。側面の端を持ち、慎重に扱ってください。プロセッサの下に手の平をかざしてシステムまで移動します。
- 3 システム基板ソケット上のピン 1 インジケータの位置を確認します。
- 4 プロセッサ上面のピン 1 インジケータの位置を確認します。ピン 1 インジケータは、プロセッサの上面にある三角マークです。図 3-21 を参照してください。

△ **注意**：プロセッサの取り付け位置が間違っていると、システム基板またはプロセッサが完全に損傷してしまう恐れがあります。ソケットのピンを曲げないように注意してください。

- 5 ピン 1 同士を合わせ、プロセッサをソケットに水平に置きます。図 3-20 および図 3-21 を参照してください。

△ **注意**：プロセッサを強く押し込まないでください。プロセッサの位置が合っていれば、簡単にソケットに入ります。

- 6 プロセッサの切り込みを ZIF ソケットのソケットキーに合わせます。図 3-21 を参照してください。
- 7 プロセッサをソケットに取り付けます。プロセッサを水平に保ち（図 3-20 を参照）、ソケットにまっすぐに挿入します。プロセッサは、プロセッサシールドで所定の位置に固定できるように、ピンを合わせて軽く載せます。

図 3-20. プロセッサをソケットに対して平行に保つ



図 3-21. プロセッサをソケットキーに合わせる



- |   |                 |   |                |
|---|-----------------|---|----------------|
| 1 | ソケットリリースレバー     | 2 | プロセッサ          |
| 3 | プロセッサシールド       | 4 | プロセッサの切り込み (2) |
| 5 | ソケットキー (2)      | 6 | ZIF ソケット       |
| 7 | ピン 1 インジケータ (2) |   |                |

- 8 プロセッサとソケットが正しく揃い、装着されたことを確認します。
- 9 プロセッサシールドを閉じます。図 3-22 を参照してください。
- 10 所定の位置に収まるまで、ソケットリリースレバーを下ろします。図 3-22 を参照してください。

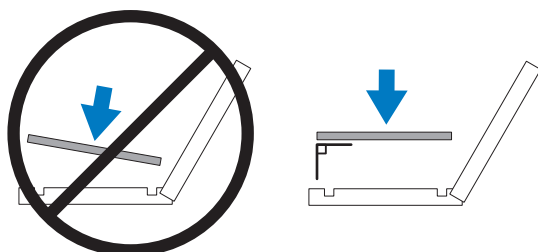
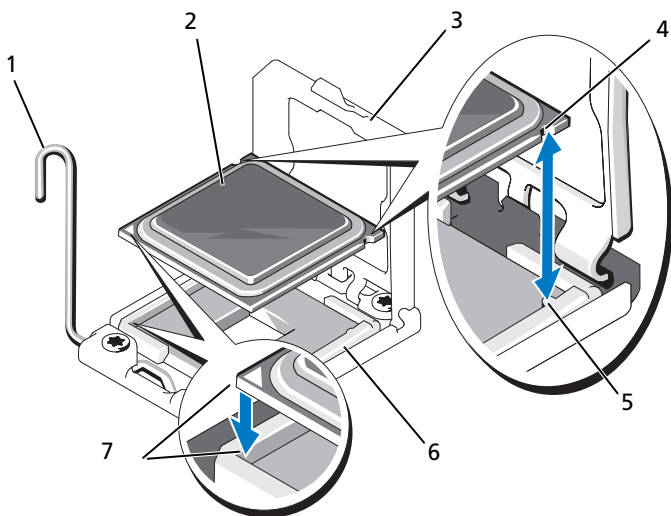
図 3-22. プロセッサの取り付け

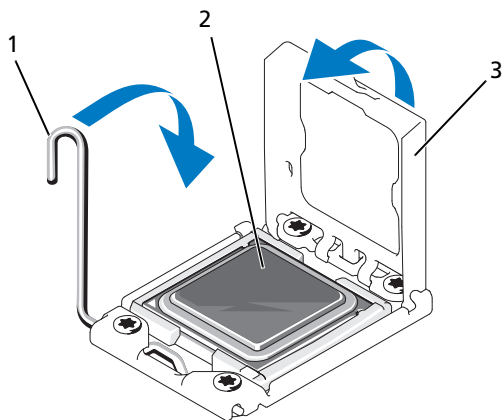

- |   |             |   |       |
|---|-------------|---|-------|
| 1 | ソケットリリースレバー | 2 | プロセッサ |
| 3 | プロセッサシールド   |   |       |

 **メモ:** 消費電力の大きいプロセッサの場合は、キットに交換用のヒートシンクが入っていることがあります。新しいヒートシンクは、外見は同じでも熱放散仕様が改善しているので、必ず使用してください。

- 11 糸くずの出ないきれいな布で、ヒートシンクからサーマルグリースを拭き取ります。

 **注意:** 塗布するサーマルグリースの量が多すぎると、接触するグリースの過剰からプロセッサソケットが汚れるおそれがあります。

- 12 プロセッサキットに含まれているグリース塗布器を開け、新しいプロセッサの上部中央にサーマルグリースを残さず塗布します。
- 13 ヒートシンクをプロセッサの上に置きます。図 3-18 を参照してください。
- 14 #2 プラスドライバを使用して、ヒートシンク固定ネジを締めます。図 3-22 を参照してください。
- 15 冷却用エアフローカバーを取り付けます。92 ページの「システム基板エアフローカバーの取り付け」を参照してください。

- 16 システムカバーを閉じます。75 ページの「システムカバーの取り付け」を参照してください。
- 17 システムおよび周辺機器をコンセントに接続し、システムの電源をオンにします。
- 18 <F2> を押してセットアップユーティリティを起動し、プロセッサの情報が新しいシステム構成と一致していることを確認します。49 ページの「セットアップユーティリティと UEFI ブートマネージャの使い方」を参照してください。
- 19 システム診断プログラムを実行し、新しいプロセッサが正しく動作することを確認します。149 ページの「システム診断プログラムの実行」を参照してください。

## システムバッテリー

### システムバッテリーの交換

 **警告：**バッテリーの取り付け方が間違っていると、破裂する恐れがあります。交換用のバッテリーには、製造元が推奨する型、またはそれと同等の製品を使用してください。詳細については、安全に関する注意事項を参照してください。

 **注意：**修理作業の多くは、認定されたサービス技術者のみが行うことができます。製品マニュアルで許可されている範囲に限り、またはオンラインサービスもしくはテレホンサービスとサポートチームの指示によってのみ、トラブルシューティングと簡単な修理を行うようにしてください。デルで認められていない修理による損傷は、保証の対象となりません。製品に付属しているマニュアルの「安全にお使いいただくために」をお読みになり、指示に従ってください。

- 1 システムおよび接続されているすべての周辺機器の電源を切り、システムをコンセントから外します。
- 2 システムカバーを開きます。74 ページの「システムカバーの取り外し」を参照してください。
- 3 システム基板エアフローカバーを取り外します。91 ページの「システム基板エアフローカバーの取り外し」を参照してください。

図 3-23. システムバッテリーの交換

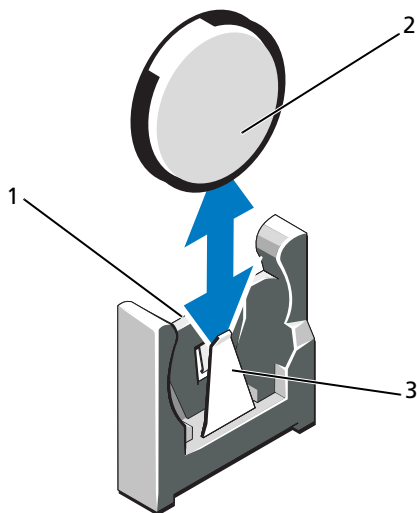

- 1 バッテリーコネクタのプラス (+) 側      2 システムバッテリー  
3 バッテリーコネクタのマイナス (-) 側

- 4 バッテリーソケットの位置を確認します。153 ページの「ジャンパとコネクタ」を参照してください。

△ **注意：**バッテリーの取り付け、取り外しの際には、バッテリーコネクタが破損しないようにしっかり支えてください。

- 5 バッテリーを取り外すには、コネクタのプラス側をしっかり挿んでバッテリーコネクタを支えます。
- 6 バッテリーをコネクタのマイナス側へ押し、コネクタのマイナス側の固定タブから外します。
- 7 バッテリーを取り付けるには、コネクタのプラス側をしっかり押し下げてバッテリーコネクタを支えます。
- 8 プラス側をシステム基板上のプラスチック製コネクタの側に向けてバッテリーを持ち、固定タブの下に挿入します。
- 9 所定の位置にカチッと収まるまでバッテリーをコネクタに押し込みます。
- 10 システム基板エアフローカバーを取り付けます。92 ページの「システム基板エアフローカバーの取り付け」を参照してください。

- 11 システムカバーを閉じます。75 ページの「システムカバーの取り付け」を参照してください。
- 12 システムおよびシステムに接続されている周辺機器をコンセントに接続し、電源を入れます。
- 13 セットアップユーティリティを起動して、バッテリーが正常に動作していることを確認します。50 ページの「セットアップユーティリティの起動」を参照してください。
- 14 セットアップユーティリティの **Time**（時刻）および **Date**（日付）フィールドで正しい時刻と日付を入力します。
- 15 セットアップユーティリティを終了します。

## コントロールパネルアセンブリ



**メモ:** LCD コントロールパネルアセンブリは、ディスプレイモジュールとコントロールパネル回路基板という 2 つの独立したモジュールで構成されています。いずれのモジュールも、次の手順に従って取り外しと取り付けを行ってください。

### コントロールパネルアセンブリの取り外し



**注意:** 修理作業の多くは、認定されたサービス技術者のみが行うことができます。製品マニュアルで許可されている範囲に限り、またはオンラインサービスもしくはテレホンサービスとサポートチームの指示によってのみ、トラブルシューティングと簡単な修理を行うようにしてください。デルで認められていない修理による損傷は、保証の対象となりません。製品に付属しているマニュアルの「安全にお使いいただくために」をお読みになり、指示に従ってください。

- 1 前面ベゼルが取り付けられている場合は、取り外します。73 ページの「前面ベゼルの取り外し」を参照してください。
- 2 システムの電源とシステムに接続されている周辺機器の電源を切って、システムの電源ケーブルをコンセントから抜き、周辺機器に接続されているケーブルも外します。
- 3 システムカバーを開きます。74 ページの「システムカバーの取り外し」を参照してください。
- 4 コントロールパネルボードの背面にあるコントロールパネルケーブルを外します。図 3-24 を参照してください。



**注意:** コネクタを取り外す際にケーブルを引っ張らないでください。ケーブルが損傷するおそれがあります。

- a ケーブルコネクタの両端の金属製タブを押します。
  - b コネクタをソケットから注意深く外します。
- 5 コントロールパネルボードからディスプレイモジュールケーブルを外します。図 3-24 を参照してください。

- 6 コントロールパネルボードをシステムシャーシに固定している 2 本のネジを外し、ボードを取り外します。
- 7 ディスプレイモジュールを取り外すには、ナイフまたは小型のマイナスドライバの先端をディスプレイの前面パネルの下に挿入して左右に動かし、パネルを外側へ持ち上げます。図 3-24 を参照してください。
- 8 取り付けネジに触れることができるように、パネルを上方向に曲げます。
- 9 ディスプレイモジュールをシステムシャーシに固定している 2 本のネジを外します。
- 10 ディスプレイモジュールをシャーシの切り欠きから取り外します。

図 3-24. コントロールパネルアセンブリの取り外しおよび取り付け

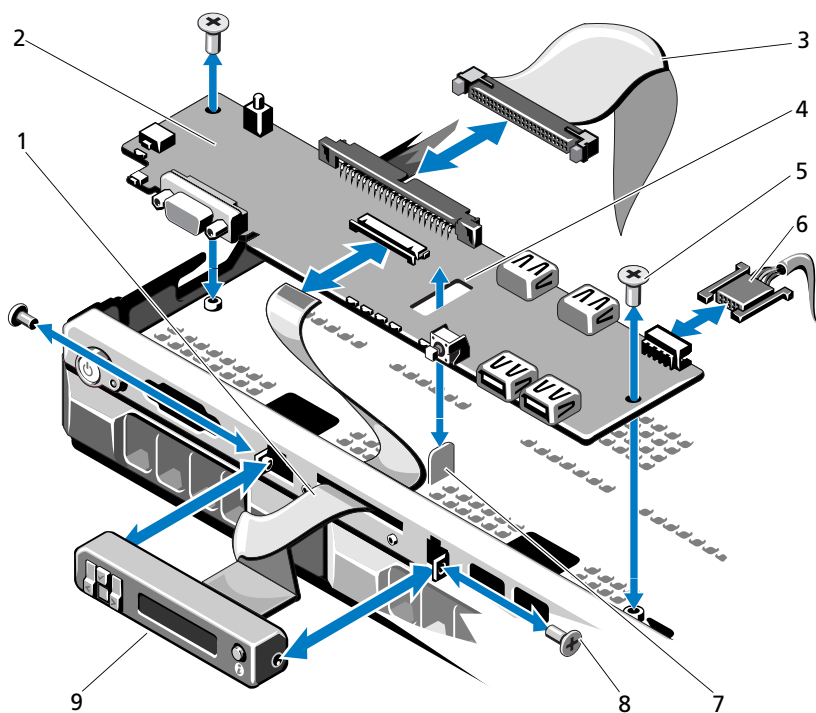

- |                     |                |
|---------------------|----------------|
| 1 ディスプレイモジュールケーブル   | 2 コントロールパネルボード |
| 3 コントロールパネルのデータケーブル | 4 スロット         |
| 5 取り付けネジ (2)        | 6 電源ケーブル       |
| 7 突起                | 8 前面パネルネジ (2)  |
| 9 LCD ディスプレイモジュール   |                |

## コントロールパネルアセンブリの取り付け

△ **注意**：修理作業の多くは、認定されたサービス技術者のみが行うことができます。製品マニュアルで許可されている範囲に限り、またはオンラインサービスもしくはテレホンサービスとサポートチームの指示によってのみ、トラブルシューティングと簡単な修理を行うようにしてください。デルで認められていない修理による損傷は、保証の対象となりません。製品に付属しているマニュアルの「安全にお使いいただくために」をお読みになり、指示に従ってください。

- 1 ディスプレイモジュールをシャーシの切り欠きに挿入し、2本のネジで固定します。
- 2 交換用のパネルをディスプレイモジュールの前面に取り付けます。
- 3 コントロールパネルボード内のスロットをシステムシャーシ上の突起に合わせ、2本のプラスネジで固定します。図 3-24 を参照してください。
- 4 ディスプレイモジュールケーブルをコントロールパネルボードに接続します。
- 5 コントロールパネルケーブルをコントロールパネルボードに接続します。
- 6 システムカバーを閉じます。75 ページの「システムカバーの取り付け」を参照してください。
- 7 オプションの前面ベゼルを取り外した場合は、取り付けます。73 ページの「前面ベゼルの取り付け」を参照してください。
- 8 電源ケーブルを電源に差し込んで、システムと周辺機器の電源を入れます。



# SAS バックプレーン

## SAS バックプレーンの取り外し

△ **注意**：修理作業の多くは、認定されたサービス技術者のみが行うことができます。製品マニュアルで許可されている範囲に限り、またはオンラインサービスもしくはテレホンサービスとサポートチームの指示によってのみ、トラブルシューティングと簡単な修理を行うようにしてください。デルで認められていない修理による損傷は、保証の対象となりません。製品に付属しているマニュアルの「安全にお使いいただくために」をお読みになり、指示に従ってください。

- 1 必要であれば、前面ベゼルを取り外します。73 ページの「前面ベゼルの取り外し」を参照してください。
- 2 システムおよび接続されている周辺機器の電源を切り、システムをコンセントから外します。
- 3 システムカバーを開きます。74 ページの「システムカバーの取り外し」を参照してください。

△ **注意**：ドライブおよびバックプレーンの損傷を防ぐため、バックプレーンを取り外す前にハードディスクドライブをシステムから取り外す必要があります。

△ **注意**：後で同じ場所に取り付けることができるように、取り外す前に各ハードディスクドライブの番号を書き留め、一時的にラベルを貼っておく必要があります。

- 4 すべてのハードディスクドライブを取り外します。77 ページの「ハードディスクドライブの取り外し」を参照してください。
- 5 SAS バックプレーンの端から電源ケーブルを外します。
- 6 バックプレーンから SAS データケーブルを外します。
- 7 SAS バックプレーンを取り外すには、2 つの青色のラッチをシステム前方に引き、バックプレーンを上向きに引き上げます。図 3-25 を参照してください。
- 8 バックプレーンをそれ以上持ち上げることができなくなったところで、今度はシステムの背面方向に引いて、保持フックから取り外します。
- 9 バックプレーンボード上のコンポーネントに損傷を与えないように注意しながら、ボードを持ち上げてシステムから取り外します。
- 10 SAS バックプレーンを前面を下に向けて作業面に置きます。

図 3-25. SAS バックプレーンの取り外しと取り付け

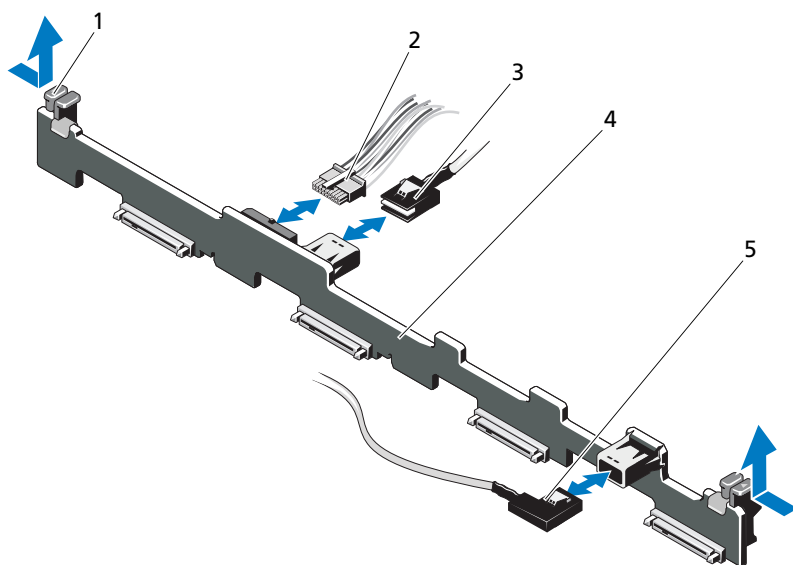

- |   |                  |   |                   |
|---|------------------|---|-------------------|
| 1 | バックプレーン固定ラッチ (2) | 2 | SAS バックプレーン電源ケーブル |
| 3 | SAS A ケーブル       | 4 | SAS バックプレーン       |
| 5 | SAS B ケーブル       |   |                   |

## SAS バックプレーンの取り付け

△ 注意：修理作業の多くは、認定されたサービス技術者のみが行うことができます。製品マニュアルで許可されている範囲に限り、またはオンラインサービスもしくはテレホンサービスとサポートチームの指示によってのみ、トラブルシューティングと簡単な修理を行うようにしてください。デルで認められていない修理による損傷は、保証の対象となりません。製品に付属しているマニュアルの「安全にお使いいただくために」をお読みになり、指示に従ってください。

- 1 SAS バックプレーンの取り付けには、バックプレーンボード上のコンポーネントに損傷を与えないように注意しながら、バックプレーンをシステムの中に降ろします。
- 2 バックプレーンのスロットをドライブベイ背面の保持フックに合わせ、保持フックがバックプレーンのスロットに完全に入るまで、バックプレーンを前方に押し込みます。図 3-25 を参照してください。
- 3 カチッという感触があり、2 つの青色の固定ラッチが所定の位置に収まるまで、バックプレーンを押し下げます。

- 4 SAS バックプレーンに SAS データケーブルと電源ケーブルを接続します。
- 5 ハードディスクドライブを元の場所に取り付けます。
- 6 システムカバーを閉じます。75 ページの「システムカバーの取り付け」を参照してください。
- 7 前面ベゼルを取り外した場合は、取り付けます。73 ページの「前面ベゼルの取り付け」を参照してください。
- 8 システムおよびシステムに接続されているすべての周辺機器をコンセントに接続し、電源を入れます。

## 配電基板

配電基板は、システムの電源ユニットファンモジュールのすぐ後ろにあります。配電基板エアフローカバーによって電源装置に空気が流れるため、電源装置の冷却効果が高まります。図 3-26 を参照してください。

### 配電基板の取り外し

 **注意：**修理作業の多くは、認定されたサービス技術者のみが行うことができます。製品マニュアルで許可されている範囲に限り、またはオンラインサービスもしくはテレホンサービスとサポートチームの指示によってのみ、トラブルシューティングと簡単な修理を行うようにしてください。デルで認められていない修理による損傷は、保証の対象となりません。製品に付属しているマニュアルの「安全にお使いいただくために」をお読みになり、指示に従ってください。

- 1 システムから電源装置を取り外します。80 ページの「電源ユニットの取り外し」を参照してください。
- 2 配電基板エアフローカバーの位置を確認し、持ち上げて取り外します。図 3-1 を参照してください。
- 3 配電ケーブルをシステム基板から外し（126 ページの「システム基板」を参照）、ファンケーブルコネクタを外します。図 3-26 を参照してください。
- 4 配電基板をシャーシに固定している 2 本のネジを外します。図 3-26 を参照してください。
- 5 配電基板をスライドさせて突起から外し、持ち上げて取り外します。図 3-26 を参照してください。

図 3-26. 配電基板の取り外しと取り付け

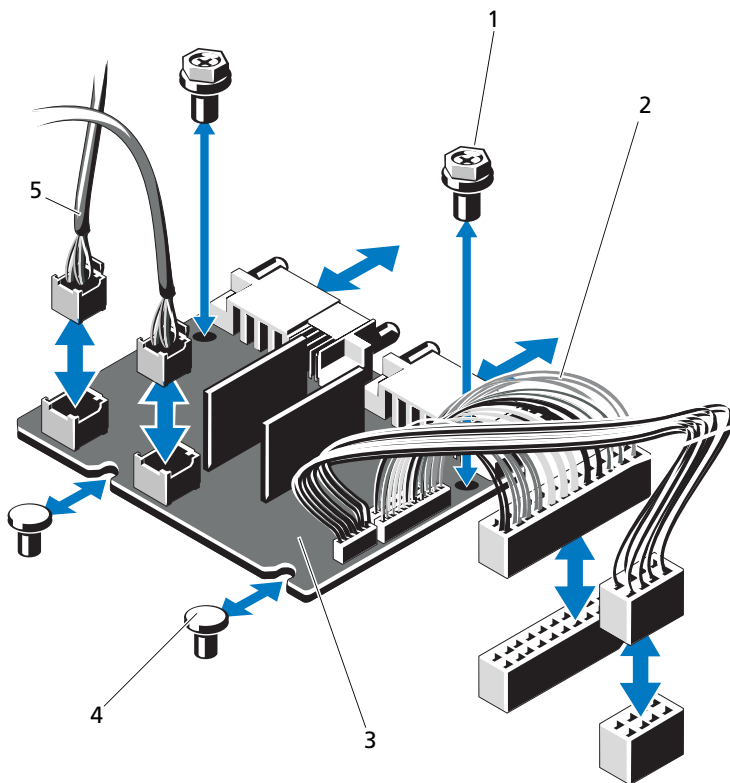

1 ネジ (2)

2 電源ユニットコネクタ (2)

3 配電基板

4 突起 (2)

5 ファンモジュールのケーブルコネクタ (2)

## 配電基板の取り付け



**注意：**修理作業の多くは、認定されたサービス技術者のみが行うことができます。製品マニュアルで許可されている範囲に限り、またはオンラインサービスもしくはテレホンサービスとサポートチームの指示によってのみ、トラブルシューティングと簡単な修理を行うようにしてください。デルで認められていない修理による損傷は、保証の対象となりません。製品に付属しているマニュアルの「安全にお使いいただくために」をお読みになり、指示に従ってください。

- 1 新しい配電基板アセンブリのパッケージを開きます。
- 2 配電基板をシャーシ上の突起に合わせ、挿入して所定の位置に固定します。図 3-26 を参照してください。
- 3 配電基板をシャーシに固定する 2 本のネジを取り付けます。図 3-26 を参照してください。
- 4 配電ケーブルをシステム基板に（126 ページの「システム基板」を参照）、ファンケーブルコネクタを配電基板に（図 3-26 を参照）接続します。
- 5 118 ページの「コントロールパネルアセンブリの取り外し」および 121 ページの「SAS バックプレーンの取り外し」を参照してください。
- 6 エアフローカバーの両側にあるヒンジ式の内部留め具の位置を確認して、配電基板カバーを合わせて装着し、エアフローカバーの上に倒します。図 3-26 を参照してください。
- 7 システムに電源ユニットを取り付けます。81 ページの「電源装置の取り付け」を参照してください。
- 8 システムカバーを閉じます。75 ページの「システムカバーの取り付け」を参照してください。
- 9 システムおよびシステムに接続されているすべての周辺機器をコンセントに接続し、電源を入れます。

# システム基板

## システム基板の取り外し

△ **注意：**修理作業の多くは、認定されたサービス技術者のみが行うことができます。製品マニュアルで許可されている範囲に限り、またはオンラインサービスもしくはテレホンサービスとサポートチームの指示によってのみ、トラブルシューティングと簡単な修理を行うようにしてください。デルで認められていない修理による損傷は、保証の対象となりません。製品に付属しているマニュアルの「安全にお使いいただくために」をお読みになり、指示に従ってください。

△ **注意：**暗号化キーと共に TPM（信頼済みプログラムモジュール）を使用している場合は、プログラムまたはシステムのセットアップ中にリカバリキーの作成を求められることがあります。このリカバリキーは必ず作成し、安全に保管しておいてください。このシステム基板を交換した場合は、システムまたはプログラムの再起動時にリカバリキーを入力しないと、ハードディスクドライブ上の暗号化されたデータにアクセスできません。

- 1 システムおよび接続されている周辺機器の電源を切り、システムをコンセントから外します。
  - 2 システムカバーを開きます。74 ページの「システムカバーの取り外し」を参照してください。
  - 3 システム基板エアフローカバーを取り外します。91 ページの「システム基板エアフローカバーの取り外し」を参照してください。
  - 4 すべての拡張カードと内蔵ストレージコントローラカードを取り外します。84 ページの「拡張カードの取り外し」および 85 ページの「内蔵ストレージコントローラカードの取り外し」を参照してください。
  - 5 拡張カードライザーを取り外します。87 ページの「拡張カードライザーの取り外し」を参照してください。
  - 6 プロセッサヒートシンクを取り外します。110 ページの「プロセッサの取り外し」を参照してください。
  - 7 取り付けがある場合は、オプションの iDRAC6 Enterprise カードを取り外します。97 ページの「iDRAC6 Enterprise カードの取り外し」を参照してください。
  - 8 オプションの iDRAC6 Express カードが取り付けがある場合は、これを取り外します。94 ページの「iDRAC6 Express カードの取り外し（オプション）」を参照してください。
  - 9 システム基板からすべてのケーブルを外します。
  - 10 システム基板をシャーシに固定している 9 本のネジを外し、システム基板アセンブリをシャーシの前端方向にスライドさせます。
- △ **注意：**メモリモジュール、プロセッサ、その他のコンポーネントをつかんでシステム基板を持ち上げないでください。
- 11 システム基板の端をつかみ、システム基板アセンブリをシャーシから持ち上げて取り出します。図 3-27 を参照してください。

図 3-27. システム基板の取り外しと取り付け

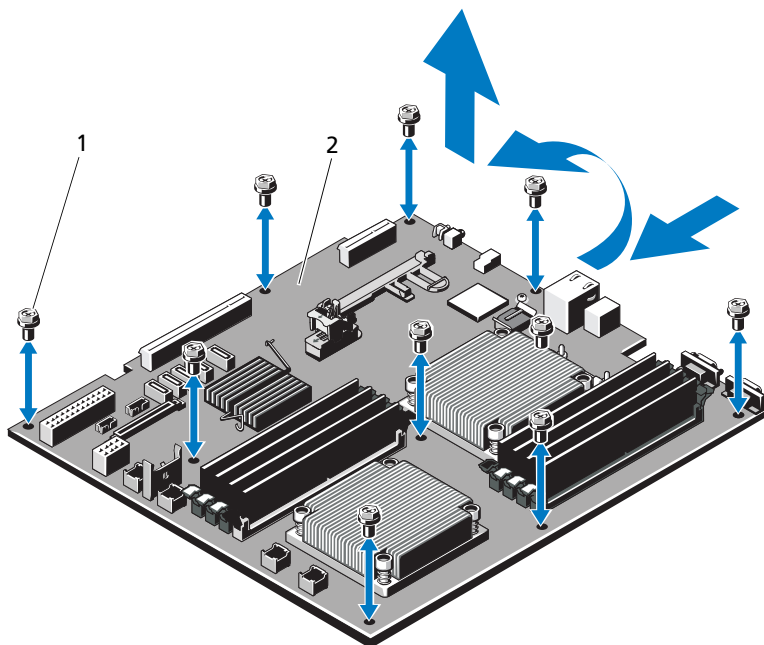

- 1 ネジ (9)      2 システム基板アセンブリ

### システム基板の取り付け

△ 注意：修理作業の多くは、認定されたサービス技術者のみが行うことができます。製品マニュアルで許可されている範囲に限り、またはオンラインサービスもしくはテレホンサービスとサポートチームの指示によってのみ、トラブルシューティングと簡単な修理を行うようにしてください。デルで認められていない修理による損傷は、保証の対象となりません。製品に付属しているマニュアルの「安全にお使いいただくために」をお読みになり、指示に従ってください。

- 1 新しいシステム基板のパッケージを開きます。
- 2 プロセッサシールドからラベルを剥がし、システム前面のシステム識別パネルに貼り付けます。図 1-1 を参照してください。
- 3 プロセッサを新しいシステム基板に付け替えます。110 ページの「プロセッサの取り外し」および 113 ページの「プロセッサの取り付け」を参照してください。

- 4 メモリモジュールを取り外し、新しいシステム基板上の同じ位置に取り付けます。109 ページの「メモリモジュールの取り外し」および 107 ページの「メモリモジュールの取り付け」を参照してください。
  - 5 システム基板の端を持って、システム基板をシャーシ内に下ろします。
- △ **注意：メモリモジュール、プロセッサ、その他のコンポーネントをつかんでシステム基板を持ち上げないでください。**
- 6 システム基板の前面をわずかに持ち上げ、完全に平らな状態に設置されるまで、システム基板をシャーシの底部に下ろします。
  - 7 所定の位置に収まるまで、システム基板をシャーシの後方へ押し込みます。
  - 8 システム基板をシャーシに固定する 9 本のネジを締めます。図 3-27 を参照してください。
  - 9 プロセッサヒートシンクのネジを締めます。113 ページの「プロセッサの取り付け」を参照してください。
  - 10 ケーブルを下記の順序で接続します（システム基板上のコネクタの位置については、図 6-1 を参照してください）。
    - SATA インタフェースケーブル（該当する場合）
    - コントロールパネルインタフェースケーブルコネクタ
    - 光学ドライブ電源ケーブルコネクタ
    - コントロールパネル USB インタフェースケーブルコネクタ
    - SAS バックプレーン電源ケーブルコネクタ
    - システム基板の電源ケーブルコネクタ
  - 11 拡張カードライザーを取り付けます。73 ページの「前面ベゼルの取り外し」を参照してください。
  - 12 すべての拡張カードを取り付けます。83 ページの「拡張カードの取り付け」を参照してください。
  - 13 内蔵ストレージコントローラカードを取り付けます。86 ページの「内蔵ストレージコントローラカードの取り付け」を参照してください。

SAS ケーブルをコントローラに接続したら、ケーブルを必ずライザー 1 の端にあるガイドの下に配線してください。
  - 14 RAID バッテリーケーブルを PERC コントローラカードから外した場合は、接続します。
  - 15 iDRAC6 Enterprise カードを取り外した場合は、取り付けます。95 ページの「iDRAC6 Enterprise カードの取り付け」を参照してください。
  - 16 iDRAC6 Express カードを取り外した場合は、取り付けます。93 ページの「iDRAC6 Express カードの取り付け」を参照してください。



- 17 システム基板エアフローカバーを取り付けます。92 ページの「システム基板エアフローカバーの取り付け」を参照してください。
- 18 システムカバーを閉じます。75 ページの「システムカバーの取り付け」を参照してください。
- 19 システムおよびシステムに接続されているすべての周辺機器をコンセントに接続し、電源を入れます。
- 20 前面ベゼルを取り外した場合は、取り付けます。73 ページの「前面ベゼルの取り付け」を参照してください。



# システムのトラブルシューティング

## 作業にあたっての注意

△ 注意：修理作業の多くは、認定されたサービス技術者のみが行うことができます。製品マニュアルで許可されている範囲に限り、またはオンラインサービスもしくはテレホンサービスとサポートチームの指示によってのみ、トラブルシューティングと簡単な修理を行うようにしてください。デルで認められていない修理による損傷は、保証の対象となりません。製品に付属しているマニュアルの「安全にお使いいただくために」をお読みになり、指示に従ってください。

## システム起動エラーのトラブルシューティング

起動中、ビデオイメージングまたは LCD メッセージの前にシステムが停止する場合（特に、オペレーティングシステムのインストールやシステムのハードウェアの再構成を行った後である場合）、次の条件が該当しないかチェックしてください。

- オペレーティングシステムを UEFI ブートマネージャからインストールした後にシステムを BIOS 起動モードで起動すると、システムがハングします。この逆についても同じです。オペレーティングシステムをインストールしたのと同じ起動モードで起動する必要があります。49 ページの「セットアップユーティリティと UEFI ブートマネージャの使い方」を参照してください。
- メモリ構成が無効な場合は、起動時にビデオ出力がなく、システムが停止することがあります。103 ページの「システムメモリ」を参照してください。

起動時に発生するその他すべての問題については、LCD パネルメッセージと画面に表示されるシステムメッセージを書きとめておきます。詳細については、19 ページの「LCD ステータスメッセージ」および 33 ページの「システムメッセージ」を参照してください。

## 外部接続のトラブルシューティング

外付けデバイスのトラブルシューティングを行う前に、すべての外部ケーブルがシステムの外部コネクタにしっかりと接続されていることを確認します。システムの前面および背面パネルのコネクタについては、図 1-1 および 図 1-4 を参照してください。

## ビデオサブシステムのトラブルシューティング

- 1 モニタとシステム、およびモニタと電源の接続を確認します。
- 2 システムとモニタの間のビデオインタフェースのケーブル接続を確認します。
- 3 適切なオンライン Diagnostics（診断）テストを実行します。149 ページの「オンライン Diagnostics（診断）の使い方」を参照してください。  
テストが正常に終了したら、問題はビデオハードウェアに関連するものではありません。  
テストが失敗した場合は、159 ページの「困ったときは」を参照してください。

## USB デバイスのトラブルシューティング

- 1 USB キーボードおよび / またはマウスのトラブルシューティングは、次の手順で行います。その他の USB デバイスの場合は、手順 2 に進みます。
  - a システムからキーボードとマウスのケーブルを短時間外し、再接続します。
  - b キーボード / マウスをシステムの反対側の USB ポートに接続します。  
これで問題が解決した場合は、システムを再起動し、セットアップユーティリティを起動して、機能していない USB ポートが有効になっているかどうかを確認します。
  - c キーボード / マウスを動作確認済みの別のキーボード / マウスと交換します。  
これで問題が解決した場合は、障害のあるキーボード / マウスを交換します。  
問題が解決しない場合は、次の手順に進んで、システムに取り付けられているその他の USB デバイスのトラブルシューティングを開始します。
- 2 取り付けられているすべての USB デバイスの電源を切り、システムから外します。
- 3 システムを再起動し、キーボードが機能している場合は、セットアップユーティリティを起動します。すべての USB ポートが有効になっていることを確認します。56 ページの「内蔵デバイス画面」を参照してください。  
キーボードが機能していない場合でも、リモートアクセスが使えます。システムにアクセスできない場合は、153 ページの「システム基板のジャンパ」で、システム内の NVRAM\_CLR ジャンパを設定し、BIOS をデフォルト設定に復元する手順を参照してください。

- 4 各 USB デバイスを一度に 1 台ずつ再接続し、電源を入れます。
  - 5 同じ問題が発生するデバイスがあれば、そのデバイスの電源を切り、USB ケーブルを交換し、デバイスの電源を入れます。
- 問題が解決しない場合は、デバイスを交換します。

すべてのトラブルシューティングが失敗した場合は、159 ページの「困ったときは」を参照してください。

## シリアル I/O デバイスのトラブルシューティング

- 1 システムおよびシリアルポートに接続された周辺機器すべての電源を切ります。
  - 2 シリアルインタフェースケーブルを正常な別のケーブルと取り替え、システムとシリアルデバイスの電源を入れます。
- これで問題が解決した場合は、インタフェースケーブルを交換します。
- 3 システムとシリアルデバイスの電源を切り、デバイスを同じタイプのデバイスと取り替えます。
  - 4 システムとシリアルデバイスの電源を入れます。

これで問題が解決した場合は、シリアルデバイスを交換します。

問題が解決しない場合は、159 ページの「困ったときは」を参照してください。

## NIC のトラブルシューティング

- 1 適切なオンライン Diagnostics (診断) テストを実行します。149 ページの「オンライン Diagnostics (診断) の使い方」を参照してください。
  - 2 システムを再起動し、NIC コントローラに関するシステムメッセージがないかチェックします。
  - 3 NIC コネクタの該当するインジケータを確認します。17 ページの「NIC インジケータコード」を参照してください。
- リンクインジケータが点灯しない場合は、すべてのケーブル接続を確認します。
  - アクティビティインジケータが点灯しない場合は、ネットワークドライバファイルが損傷しているか、失われた可能性があります。該当するドライバを削除してから、再インストールします。NIC のマニュアルを参照してください。
  - 可能であれば、オートネゴシエーション設定を変更します。
  - スイッチまたはハブの別のコネクタを使用します。

内蔵 NIC の代わりに NIC カードを使用している場合は、NIC カードのマニュアルを参照してください。

- 4 適切なドライバがインストールされ、プロトコルが組み込まれていることを確認します。NIC のマニュアルを参照してください。
- 5 セットアップユーティリティを起動し、NIC ポートが有効になっていることを確認します。56 ページの「内蔵デバイス画面」を参照してください。
- 6 ネットワーク上の NIC、ハブ、およびスイッチが、すべて同じデータ転送速度に設定されていることを確認します。各ネットワークデバイスのマニュアルを参照してください。
- 7 すべてのネットワークケーブルのタイプが適切で、最大長を超えていないことを確認します。  
すべてのトラブルシューティングが失敗した場合は、159 ページの「困ったときは」を参照してください。

## システムが濡れた場合のトラブルシューティング



**注意：**修理作業の多くは、認定されたサービス技術者のみが行うことができます。製品マニュアルで許可されている範囲に限り、またはオンラインサービスもしくはテレホンサービスとサポートチームの指示によってのみ、トラブルシューティングと簡単な修理を行うようにしてください。デルで認められていない修理による損傷は、保証の対象となりません。製品に付属しているマニュアルの「安全にお使いいただくために」をお読みになり、指示に従ってください。

- 1 システムおよび接続されている周辺機器の電源を切り、システムをコンセントから外します。
- 2 システムカバーを開きます。74 ページの「システムカバーの取り外し」を参照してください。
- 3 システムから以下のコンポーネントを取り外します。71 ページの「システム部品の取り付け」を参照してください。
  - 冷却用エアフローカバー
  - ハードディスクドライブ
  - VFlash SD カード
  - USB メモリキー
  - NIC ハードウェアキー
  - 拡張カード
  - 内蔵ストレージカード
  - iDRAC6 Express カード
  - iDRAC6 Enterprise カード
  - 電源装置
  - ファン
  - プロセッサとヒートシンク
  - メモリモジュール

- 4 システムを完全に乾燥させます（少なくとも 24 時間）。
- 5 手順 3 で取り外したコンポーネントを取り付けます。
- 6 システムカバーを閉じます。75 ページの「システムカバーの取り付け」を参照してください。
- 7 電源ケーブルをコンセントに差し込んで、システムと周辺機器の電源を入れます。  
システムが正常に起動しない場合は、159 ページの「困ったときは」を参照してください。
- 8 システムが正常に起動する場合は、システムをシャットダウンして、取り外した拡張カードをすべて取り付けます。83 ページの「拡張カードの取り付け」を参照してください。
- 9 適切なオンライン Diagnostics（診断）テストを実行します。149 ページの「オンライン Diagnostics（診断）の使い方」を参照してください。  
テストが失敗した場合は、159 ページの「困ったときは」を参照してください。

## システムが損傷した場合のトラブルシューティング



**注意：**修理作業の多くは、認定されたサービス技術者のみが行うことができます。製品マニュアルで許可されている範囲に限り、またはオンラインサービスもしくはテレホンサービスとサポートチームの指示によってのみ、トラブルシューティングと簡単な修理を行うようにしてください。デルで認められていない修理による損傷は、保証の対象となりません。製品に付属しているマニュアルの「安全にお使いいただくために」をお読みになり、指示に従ってください。

- 1 システムカバーを開きます。74 ページの「システムカバーの取り外し」を参照してください。
- 2 以下のコンポーネントが正しく取り付けられていることを確認します。
  - 拡張カード
  - 電源装置
  - ファン
  - プロセッサとヒートシンク
  - メモリモジュール
  - ハードディスクドライブキャリア
  - 冷却用エアフローカバー
- 3 すべてのケーブルが正しく接続されていることを確認します。

- 4 システムカバーを閉じます。75 ページの「システムカバーの取り付け」を参照してください。
- 5 システム診断プログラムでシステム基板のテストを実行します。149 ページの「システム診断プログラムの実行」を参照してください。  
テストが失敗した場合は、159 ページの「困ったときは」を参照してください。

## システムバッテリーのトラブルシューティング



**メモ：**長い期間（数週間から数か月）システムの電源が切られていると、NVRAM からシステム設定情報が失われる場合があります。これはバッテリーの不良が原因です。

- 1 セットアップユーティリティで時刻と日付を再入力します。50 ページの「セットアップユーティリティの起動」を参照してください。
- 2 システムの電源を切り、少なくとも 1 時間は電源ケーブルをコンセントから外しておきます。
- 3 電源ケーブルをコンセントに接続し、システムの電源を入れます。
- 4 セットアップユーティリティを起動します。

セットアップユーティリティの日付と時刻が正しくない場合は、バッテリーを交換します。116 ページの「システムバッテリーの交換」を参照してください。

バッテリーを交換しても問題が解決しない場合は、159 ページの「困ったときは」を参照してください。



**メモ：**一部のソフトウェアには、システムの時刻を進めたり遅らせたりするものがあります。セットアップユーティリティ内に保持されている時刻以外はシステムが正常に動作している場合、問題の原因はバッテリーの不良ではなく、ソフトウェアにあると考えられます。



## 電源ユニットのトラブルシューティング

- 1 電源ユニットの障害インジケータで故障した電源ユニットを特定します。  
18 ページの「電源インジケータコード」を参照してください。



**注意：**システムが動作するためには、電源装置を必ず 1 台は取り付けておく必要があります。電源装置が 1 台しか取り付けられていないシステムを長時間使用すると、システムがオーバーヒートするおそれがあります。

- 2 電源装置をいったん取り外して取り付けなおします。80 ページの「電源装置」を参照してください。



**メモ：**電源装置を取り付けたら、システムが電源装置を認識して動作状態を確認するまで数秒待ちます。電源インジケータが緑色に点灯すれば、電源装置は正常に機能しています。

問題が解決しない場合は、障害のある電源装置を交換します。

- 3 問題が解決しない場合は、159 ページの「困ったときは」を参照してください。

## システム冷却問題のトラブルシューティング



**注意：**修理作業の多くは、認定されたサービス技術者のみが行うことができます。製品マニュアルで許可されている範囲に限り、またはオンラインサービスもしくはテレホンサービスとサポートチームの指示によってのみ、トラブルシューティングと簡単な修理を行うようにしてください。デルで認められていない修理による損傷は、保証の対象となりません。製品に付属しているマニュアルの「安全にお使いいただくために」をお読みになり、指示に従ってください。

以下のことを確認してください。

- システムカバー、冷却用エアフローカバー、ドライブのダミー、または前面 / 背面フィルターパネルが取り外されていないこと。
- 室温が高すぎないこと。
- 周辺の空気の流れが遮断されていないこと。
- システム内部のケーブルが空気の流れを遮断していないこと。
- 冷却ファンが取り外されていたり、故障したりしていないこと。138 ページの「ファンのトラブルシューティング」を参照してください。

## ファンのトラブルシューティング



**注意：**修理作業の多くは、認定されたサービス技術者のみが行うことができます。製品マニュアルで許可されている範囲に限り、またはオンラインサービスもしくはテレホンサービスとサポートチームの指示によってのみ、トラブルシューティングと簡単な修理を行うようにしてください。デルで認められていない修理による損傷は、保証の対象となりません。製品に付属しているマニュアルの「安全にお使いいただくために」をお読みになり、指示に従ってください。

- 1 LCD パネルまたは Diagnostics（診断）ソフトウェアが障害を指摘しているファンの位置を確認します。
- 2 システムおよび接続されているすべての周辺機器の電源を切ります。
- 3 システムカバーを開きます。74 ページの「システムカバーの取り外し」を参照してください。
- 4 ファンの電源ケーブルを抜き差しします。
- 5 システムを起動します。

ファンが正常に動作する場合は、システムカバーを閉じます。75 ページの「システムカバーの取り付け」を参照してください。

- 6 ファンが動作しない場合は、システムの電源を切り、新しいファンを取り付けます。100 ページの「冷却ファンの取り付け」を参照してください。
- 7 システムを起動します。

これで問題が解決した場合は、システムカバーを閉じます。75 ページの「システムカバーの取り付け」を参照してください。

交換したファンが動作しない場合は、159 ページの「困ったときは」を参照してください。

## システムメモリのトラブルシューティング



**注意：**修理作業の多くは、認定されたサービス技術者のみが行うことができます。製品マニュアルで許可されている範囲に限り、またはオンラインサービスもしくはテレホンサービスとサポートチームの指示によってのみ、トラブルシューティングと簡単な修理を行うようにしてください。デルで認められていない修理による損傷は、保証の対象となりません。製品に付属しているマニュアルの「安全にお使いいただくために」をお読みになり、指示に従ってください。

- 1 システムが機能している場合は、適切なオンライン Diagnostics（診断）テストを実行します。149 ページの「システム診断プログラムの実行」を参照してください。

Diagnostics（診断）で障害が示された場合は、Diagnostics（診断）プログラムによって示される対応処置を行います。

- 2 システムおよび接続されている周辺機器の電源を切り、システムを電源コンセントから外します。システムのコンセントを外した状態で電源ボタンを押し、次にシステムを電源コンセントに接続します。
- 3 システムおよび接続されている周辺機器の電源を入れ、画面のメッセージをメモします。

特定のメモリモジュールに障害があることを示すエラーメッセージが表示された場合は、手順 12 に進みます。
- 4 セットアップユーティリティを起動して、システムメモリの設定を確認します。53 ページの「メモリ設定画面」を参照してください。必要に応じて、メモリの設定を変更します。

メモリの設定が取り付けられているメモリと一致しているにもかかわらず、エラーメッセージの表示が続く場合は、手順 12 に進みます。
- 5 システムおよび接続されている周辺機器の電源を切り、システムをコンセントから外します。
- 6 システムカバーを開きます。74 ページの「システムカバーの取り外し」を参照してください。
- 7 メモリバンクをチェックし、正しく装着されていることを確認します。104 ページの「メモリモジュール取り付けのガイドライン」を参照してください。
- 8 各メモリモジュールをソケットに装着しなおします。107 ページの「メモリモジュールの取り付け」を参照してください。
- 9 システムカバーを閉じます。75 ページの「システムカバーの取り付け」を参照してください。
- 10 電源ケーブルをコンセントに差し込んで、システムと周辺機器の電源を入れます。
- 11 セットアップユーティリティを起動して、システムメモリの設定を確認します。53 ページの「メモリ設定画面」を参照してください。
- 12 システムおよび接続されている周辺機器の電源を切り、システムをコンセントから外します。
- 13 システムカバーを開きます。74 ページの「システムカバーの取り外し」を参照してください。
- 14 診断テストまたはエラーメッセージで、特定のメモリモジュールに障害があることが示された場合は、メモリモジュールを取り替えるか、または交換します。
- 15 障害が発生している特定されていないメモリモジュールのトラブルシューティングを行うには、1 番目の DIMM ソケットに装着されているメモリモジュールを同種で同容量のものと交換します。107 ページの「メモリモジュールの取り付け」を参照してください。

- 16 システムカバーを閉じます。75 ページの「システムカバーの取り付け」を参照してください。
- 17 電源ケーブルをコンセントに差し込んで、システムと周辺機器の電源を入れます。
- 18 システムの起動中、システム前面に表示されるエラーメッセージを観察します。
- 19 メモリの問題が引き続き示される場合は、取り付けられている各メモリモジュールについて手順 12 ~ 手順 18 を繰り返します。  
すべてのメモリモジュールをチェックしても問題が解決しない場合は、159 ページの「困ったときは」を参照してください。

## 内蔵 USB キーのトラブルシューティング

△ **注意**：修理作業の多くは、認定されたサービス技術者のみが行うことができます。製品マニュアルで許可されている範囲に限り、またはオンラインサービスもしくはテレホンサービスとサポートチームの指示によってのみ、トラブルシューティングと簡単な修理を行うようにしてください。デルで認められていない修理による損傷は、保証の対象となりません。製品に付属しているマニュアルの「安全にお使いいただくために」をお読みになり、指示に従ってください。

- 1 セットアップユーティリティを起動し、USB キーのポートが有効になっていることを確認します。56 ページの「内蔵デバイス画面」を参照してください。
- 2 システムと周辺機器の電源を切ります。
- 3 システムカバーを開きます。74 ページの「システムカバーの取り外し」を参照してください。
- 4 USB キーの位置を確認し、抜き差しします。89 ページの「内蔵 USB メモリキー」を参照してください。
- 5 システムカバーを閉じます。75 ページの「システムカバーの取り付け」を参照してください。
- 6 システムおよび接続されている周辺機器の電源を入れ、USB キーが機能しているかどうかチェックします。
- 7 手順 2 および手順 3 を繰り返します。
- 8 動作確認済みの別の USB キーを挿入します。
- 9 システムカバーを閉じます。75 ページの「システムカバーの取り付け」を参照してください。
- 10 システムおよび接続されている周辺機器の電源を入れ、USB キーが機能しているかどうかチェックします。

## 光学ドライブのトラブルシューティング

△ 注意：修理作業の多くは、認定されたサービス技術者のみが行うことができます。製品マニュアルで許可されている範囲に限り、またはオンラインサービスもしくはテレホンサービスとサポートチームの指示によってのみ、トラブルシューティングと簡単な修理を行うようにしてください。デルで認められていない修理による損傷は、保証の対象となりません。製品に付属しているマニュアルの「安全にお使いいただくために」をお読みになり、指示に従ってください。

- 1 前面ベゼルが取り付けられている場合は、取り外します。73 ページの「前面ベゼルの取り外し」を参照してください。
- 2 別の CD または DVD を使用してみます。
- 3 セットアップユーティリティを起動し、ドライブのコントローラが有効になっていることを確認します。50 ページの「セットアップユーティリティの起動」を参照してください。
- 4 適切なオンライン Diagnostics（診断）テストを実行します。149 ページの「システム診断プログラムの実行」を参照してください。
- 5 システムおよび接続されている周辺機器の電源を切り、システムをコンセントから外します。
- 6 システムカバーを開きます。74 ページの「システムカバーの取り外し」を参照してください。
- 7 インタフェースケーブルが光学ドライブおよびコントローラにしっかり接続されていることを確認します。
- 8 電源ケーブルがドライブに正しく接続されていることを確認します。
- 9 システムカバーを閉じます。75 ページの「システムカバーの取り付け」を参照してください。
- 10 電源ケーブルをコンセントに差し込んで、システムと周辺機器の電源を入れます。  
問題が解決しない場合は、159 ページの「困ったときは」を参照してください。

## 外付けテープドライブのトラブルシューティング

- 1 別のテープカートリッジを使用してみます。
- 2 テープドライブ用のデバイスドライバがインストールされ、正しく設定されていることを確認します。デバイスドライバの詳細については、テープドライブのマニュアルを参照してください。
- 3 テープバックアップソフトウェアのマニュアルの説明に従って、テープバックアップソフトウェアを再インストールします。

- 4 テープドライブのインタフェースケーブルがテープドライブに、およびコントローラカードの外部ポートにしっかり接続されていることを確認します。
- 5 適切なオンライン Diagnostics（診断）テストを実行します。149 ページの「システム診断プログラムの実行」を参照してください。
- 6 システムおよび接続されている周辺機器の電源を切り、システムをコンセントから外します。



**注意：**修理作業の多くは、認定されたサービス技術者のみが行うことができます。製品マニュアルで許可されている範囲に限り、またはオンラインサービスもしくはテレホンサービスとサポートチームの指示によってのみ、トラブルシューティングと簡単な修理を行うようにしてください。デルで認められていない修理による損傷は、保証の対象となりません。製品に付属しているマニュアルの「安全にお使いいただくために」をお読みになり、指示に従ってください。

- 7 システムカバーを開きます。74 ページの「システムカバーの取り外し」を参照してください。
- 8 拡張カードスロットのコントローラカードを抜き差しします。
- 9 システムカバーを閉じます。75 ページの「システムカバーの取り付け」を参照してください。
- 10 電源ケーブルをコンセントに差し込んで、システムおよび接続されている周辺機器の電源を入れます。

問題が解決しない場合は、テープドライブのマニュアルを参照して、その他のトラブルシューティングの指示がないか確認します。

問題を解決できない場合は、159 ページの「困ったときは」を参照してください。

## ハードディスクドライブのトラブルシューティング



**注意：**修理作業の多くは、認定されたサービス技術者のみが行うことができます。製品マニュアルで許可されている範囲に限り、またはオンラインサービスもしくはテレホンサービスとサポートチームの指示によってのみ、トラブルシューティングと簡単な修理を行うようにしてください。デルで認められていない修理による損傷は、保証の対象となりません。製品に付属しているマニュアルの「安全にお使いいただくために」をお読みになり、指示に従ってください。



**注意：**このトラブルシューティング手順を実行すると、ハードディスクドライブに保存されたデータが損傷するおそれがあります。以下の手順を実行する前に、ハードディスクドライブ上のすべてのファイルをバックアップしてください。

- 1 適切なオンライン Diagnostics (診断) テストを実行します。149 ページの「オンライン Diagnostics (診断) の使い方」を参照してください。  
Diagnostics (診断) テストの結果に応じて、必要に応じて以下の手順に進みます。
- 2 前面ベゼルが取り付けられている場合は、取り外します。73 ページの「前面ベゼルの取り外し」を参照してください。
- 3 システムに SAS RAID コントローラが搭載され、ハードディスクドライブが RAID アレイに構成されている場合は、以下の手順を実行します。
  - a システムを再起動し、<Ctrl><R> を押して、ホストアダプタ設定ユーティリティプログラムを起動します。  
設定ユーティリティの詳細については、ホストアダプタに付属のマニュアルを参照してください。
  - b ハードディスクドライブが RAID アレイ用に正しく設定されていることを確認します。
  - c 設定ユーティリティを終了し、オペレーティングシステムを起動します。
- 4 お使いのコントローラカードに必要なデバイスドライバがインストールされ、正しく設定されていることを確認します。詳細については、オペレーティングシステムのマニュアルを参照してください。
- 5 システムを再起動し、セットアップユーティリティを起動して、コントローラが有効になっていてドライブが表示されていることを確認します。  
50 ページの「セットアップユーティリティの起動」を参照してください。

## SAS または SAS RAID コントローラのトラブルシューティング

 **メモ:** SAS または SAS RAID コントローラのトラブルシューティングを行う際には、オペレーティングシステムのマニュアルとコントローラのマニュアルも参照してください。

- 1 適切なオンライン Diagnostics (診断) テストを実行します。149 ページの「オンライン Diagnostics (診断) の使い方」を参照してください。
- 2 セットアップユーティリティを起動し、SAS または SAS RAID コントローラが有効になっていることを確認します。50 ページの「セットアップユーティリティの起動」を参照してください。
- 3 システムを再起動し、次のうちで該当するキーシーケンスを押して設定ユーティリティプログラムを起動します。
  - SAS コントローラの場合は <Ctrl><C>
  - SAS RAID コントローラの場合は <Ctrl><R>

設定内容については、コントローラのマニュアルを参照してください。

- 4 設定内容を確認し、必要な修正を行い、システムを再起動します。
- 5 前面ベゼルが取り付けられている場合は、取り外します。73 ページの「前面ベゼルの取り外し」を参照してください。



**注意：**修理作業の多くは、認定されたサービス技術者のみが行うことができます。製品マニュアルで許可されている範囲に限り、またはオンラインサービスもしくはテレホンサービスとサポートチームの指示によってのみ、トラブルシューティングと簡単な修理を行うようにしてください。デルで認められていない修理による損傷は、保証の対象となりません。製品に付属しているマニュアルの「安全にお使いいただくために」をお読みになり、指示に従ってください。

- 6 システムおよび接続されている周辺機器の電源を切り、システムを電源コンセントから外します。
- 7 システムカバーを開きます。74 ページの「システムカバーの取り外し」を参照してください。
- 8 SAS RAID コントローラがある場合は、次の RAID コンポーネントが正しく取り付けられ、接続されていることを確認します。
  - メモリモジュール
  - バッテリー
- 9 SAS バックプレーンと SAS コントローラの間のカابل接続が正しいことを確認します。122 ページの「SAS バックプレーンの取り付け」を参照してください。
- 10 ケーブルが、SAS コントローラおよび SAS バックプレーンボードにしっかりと接続されていることを確認します。
- 11 システムカバーを閉じます。75 ページの「システムカバーの取り付け」を参照してください。
- 12 電源ケーブルをコンセントに差し込んで、システムと周辺機器の電源を入れます。

問題が解決しない場合は、159 ページの「困ったときは」を参照してください。

## 拡張カードのトラブルシューティング



**メモ：**拡張カードのトラブルシューティングを行う際には、オペレーティングシステムと拡張カードのマニュアルを参照してください。



△ **注意**：修理作業の多くは、認定されたサービス技術者のみが行うことができます。製品マニュアルで許可されている範囲に限り、またはオンラインサービスもしくはテレホンサービスとサポートチームの指示によってのみ、トラブルシューティングと簡単な修理を行うようにしてください。デルで認められていない修理による損傷は、保証の対象となりません。製品に付属しているマニュアルの「安全にお使いいただくために」をお読みになり、指示に従ってください。

- 1 適切なオンライン Diagnostics（診断）テストを実行します。149 ページの「オンライン Diagnostics（診断）の使い方」を参照してください。
- 2 前面ベゼルが取り付けられている場合は、取り外します。73 ページの「前面ベゼルの取り外し」を参照してください。
- 3 システムおよび接続されている周辺機器の電源を切り、システムをコンセントから外します。
- 4 システムカバーを開きます。74 ページの「システムカバーの取り外し」を参照してください。
- 5 各拡張カードがコネクタに確実に装着されていることを確認します。83 ページの「拡張カードの取り付け」を参照してください。
- 6 システムカバーを閉じます。75 ページの「システムカバーの取り付け」を参照してください。
- 7 電源ケーブルをコンセントに差し込んで、システムと周辺機器の電源を入れます。
- 8 システムおよび接続されている周辺機器の電源を切り、システムをコンセントから外します。
- 9 システムカバーを開きます。74 ページの「システムカバーの取り外し」を参照してください。
- 10 システムに取り付けられている拡張カードをすべて取り外します。84 ページの「拡張カードの取り外し」を参照してください。
- 11 システムカバーを閉じます。75 ページの「システムカバーの取り付け」を参照してください。
- 12 電源ケーブルをコンセントに差し込んで、システムと周辺機器の電源を入れます。
- 13 適切なオンライン Diagnostics（診断）テストを実行します。149 ページの「システム診断プログラムの実行」を参照してください。  
テストが失敗した場合は、159 ページの「困ったときは」を参照してください。
- 14 手順 10 で取り外した各拡張カードについて、次の手順を実行します。
  - a システムおよび接続されている周辺機器の電源を切り、システムをコンセントから外します。

- b システムカバーを開きます。74 ページの「システムカバーの取り外し」を参照してください。
- c 拡張カードの 1 枚を取り付けなおします。
- d システムカバーを閉じます。75 ページの「システムカバーの取り付け」を参照してください。
- e 適切な診断テストを実行します。  
テストが失敗した場合は、159 ページの「困ったときは」を参照してください。

## プロセッサのトラブルシューティング

△ **注意**：修理作業の多くは、認定されたサービス技術者のみが行うことができます。製品マニュアルで許可されている範囲に限り、またはオンラインサービスもしくはテレホンサービスとサポートチームの指示によってのみ、トラブルシューティングと簡単な修理を行うようにしてください。デルで認められていない修理による損傷は、保証の対象となりません。製品に付属しているマニュアルの「安全にお使いいただくために」をお読みになり、指示に従ってください。

- 1 適切なオンライン Diagnostics（診断）テストを実行します。149 ページの「オンライン Diagnostics（診断）の使い方」を参照してください。
- 2 システムおよび接続されている周辺機器の電源を切り、システムをコンセントから外します。
- 3 システムカバーを開きます。74 ページの「システムカバーの取り外し」を参照してください。
- 4 各プロセッサとヒートシンクが正しく取り付けられていることを確認します。113 ページの「プロセッサの取り付け」を参照してください。
- 5 システムカバーを閉じます。75 ページの「システムカバーの取り付け」を参照してください。
- 6 電源ケーブルをコンセントに差し込んで、システムと周辺機器の電源を入れます。
- 7 適切なオンライン Diagnostics（診断）テストを実行します。149 ページの「システム診断プログラムの実行」を参照してください。  
システムに搭載しているプロセッサが 1 つだけで、問題が解決しない場合は、159 ページの「困ったときは」を参照してください。
- 8 複数のプロセッサを搭載したシステムの場合は、システムおよび接続されている周辺機器の電源を切って、システムをコンセントから外します。
- 9 システムカバーを開きます。74 ページの「システムカバーの取り外し」を参照してください。

- 10 プロセッサ 1 以外のすべてのプロセッサを取り外します。110 ページの「プロセッサの取り外し」を参照してください。
- 11 システムカバーを閉じます。75 ページの「システムカバーの取り付け」を参照してください。
- 12 電源ケーブルをコンセントに差し込んで、システムと周辺機器の電源を入れます。
- 13 適切なオンライン **Diagnostics**（診断）テストを実行します。149 ページの「システム診断プログラムの実行」を参照してください。  
テストが失敗した場合は、プロセッサに障害があります。159 ページの「困ったときは」を参照してください。
- 14 システムおよび接続されている周辺機器の電源を切り、システムをコンセントから外します。
- 15 システムカバーを開きます。74 ページの「システムカバーの取り外し」を参照してください。
- 16 プロセッサ 1 をプロセッサ 2 に差し替えます。113 ページの「プロセッサの取り付け」を参照してください。
- 17 手順 11 ~ 手順 13 を繰り返します。

お使いのシステムにプロセッサが 3 個以上搭載されている場合は、故障したプロセッサが特定されるまで、プロセッサ 1 のスロットに各プロセッサを取り付けてテストを繰り返し、故障したプロセッサを交換します。159 ページの「困ったときは」を参照してください。

すべてのプロセッサをテストしても問題が解決しない場合は、システム基板の故障です。159 ページの「困ったときは」を参照してください。



## システム診断プログラムの実行

システムに問題が発生した場合、テクニカルサポートに電話される前に診断プログラムを実行してください。診断プログラムを使うと、特別な装置を使用せずにシステムのハードウェアをテストでき、データが失われる心配もありません。ご自身で問題を解決できない場合でも、サービスおよびサポート担当者が診断プログラムのテスト結果を使って問題解決の手助けを行うことができます。

### オンライン Diagnostics（診断）の使い方

システムの問題を分析するには、オンライン Diagnostics（診断）を最初に使用します。オンライン Diagnostics（診断）は、診断プログラムまたはテストモジュールの一式であり、ハードディスクドライブ、物理メモリ、通信ポート、プリンタポート、NIC、CMOS など、シャーシやストレージコンポーネントを対象とする診断テストを実行します。オンライン Diagnostics（診断）を使用して問題を識別できない場合は、内蔵されたシステム診断プログラムを使用します。

サポートされている Microsoft Windows オペレーティングシステムおよび Linux オペレーティングシステムを実行しているシステムで、オンライン Diagnostics（診断）を実行するために必要なファイルは、[support.jp.dell.com](http://support.jp.dell.com) から入手することができます。また、システムに付属の CD にも収録されています。Diagnostics（診断）の使い方については、『**Dell オンライン Diagnostics（診断） ユーザーズガイド**』を参照してください。

### 内蔵されたシステム診断プログラムの機能

内蔵されたシステム診断プログラムは、特定のデバイスグループや各デバイス用の一連のテストメニューとオプションで構成されています。システム診断プログラムのメニューとオプションを使って、以下のことが行えます。

- テストを個別または全体的に実行
- テストの順序を制御
- テストの繰り返し
- テスト結果の表示、印刷、または保存
- エラーが検知された場合にテストを一時的に中断、またはユーザーが指定する最大エラー数に達したときにテストを終了
- 各テストとそのパラメータを簡潔に説明するヘルプメッセージを表示
- テストが問題なく終了したかどうかを知らせるステータスメッセージを表示
- テスト中に発生した問題を通知するエラーメッセージを表示

## 内蔵されたシステム診断プログラムの実行が必要な場合

システム内の主要コンポーネントまたはデバイスが正しく動作していない場合、コンポーネントの障害が表示されることがあります。マイクロプロセッサとシステムの I/O デバイスが動作していれば、問題の識別にシステム診断プログラムを使用することができます。

## 内蔵されたシステム診断プログラムの実行

内蔵されたシステム診断プログラムは、USC のメイン画面から実行できます。

 **注意：**システム診断プログラムは、お使いのシステムをテストする場合にのみ使用してください。このプログラムを他のシステムで使用すると、無効な結果やエラーメッセージが発生する場合があります。

- 1 システム起動中に <F10> を押して USC を起動します。
- 2 左ペインで **Diagnostics**（診断）をクリックし、右ペインで **Launch Diagnostics**（Diagnostics（診断）の起動）をクリックします。

**Diagnostics**（診断）メニューは、すべてまたは特定の診断テストの実行や、診断プログラムの終了に使用します。

## 内蔵されたシステム診断プログラムのテストオプション

**Main Menu**（メインメニュー）ウィンドウでテストオプションをクリックします。

テストオプション	機能
Express Test	システムのクイックチェックを実行します。このオプションでは、ユーザーの応答を必要としないデバイステストを実行します。
Extended Test	システムを詳細にチェックします。このテストの実行には 1 時間以上かかる場合もあります。
Custom Test	特定のデバイスをテストします。
Information	テスト結果が表示されます。

# カスタムテストオプションの使い方

**Main Menu** (メインメニュー) ウィンドウで **Custom Test** (カスタムテスト) を選択すると、**Customize** (カスタマイズ) ウィンドウでテストするデバイスを選択できます。希望するテストオプションを選択して、テスト結果を表示します。

## テストするデバイスの選択

**Customize** (カスタマイズ) ウィンドウの左側にはテスト可能なデバイスのリストが表示されます。デバイスまたはモジュールの横にある (+) をクリックすると、各コンポーネントが表示されます。各コンポーネントの横にある (+) をクリックすると、利用可能なテストが表示されます。コンポーネントではなくデバイスをクリックすると、テストするデバイスのすべてのコンポーネントが選択できます。



**メモ**: テストするすべてのデバイスとコンポーネントを選択したら、**All Devices** (すべてのデバイス) をハイライト表示し、**Run Tests** (テストの実行) をクリックします。

## 診断オプションの選択

**Diagnostics Options** (診断オプション) 領域で、デバイスに対して実行するテストを選択します。

- **Non-Interactive Tests Only** (非インタラクティブテストのみ) — ユーザーの操作を必要としないテストだけが実行されます。
- **Quick Tests Only** (クイックテストのみ) — デバイスのクイックテストだけが実行されます。
- **Show Ending Timestamp** (終了タイムスタンプの表示) — テストの記録に時刻が記載されます。
- **Test Iterations** (テスト回数) — テストの実行回数を選択できます。
- **Log output file pathname** (ログ出力ファイルのパス名) — テストを記録したログファイルを保存するディスクドライブまたは USB メモリキーを指定できます。このファイルをハードディスクドライブに保存することはできません。

## 情報および結果の表示

**Customize**（カスタマイズ）ウィンドウの以下のタブを使って、テストとテスト結果についての情報を表示することができます。

- **Results**（結果） — 実行されたテストとその結果が表示されます。
- **Errors**（エラー） — テスト中に発生したエラーが表示されます。
- **Help**（ヘルプ） — 現在選択されているデバイス、コンポーネント、またはテストに関する情報が表示されます。
- **Configuration**（設定） — 現在選択されているデバイスの基本設定に関する情報が表示されます。
- **Parameters**（パラメータ） — そのテストで設定可能なパラメータが表示されます。







## ジャンパとコネクタ

本項では、システムジャンパについて説明します。また、ジャンパとスイッチに関する基本的な情報を提供するとともに、システム内のさまざまな基板上的コネクタについても説明します。

### システム基板のジャンパ

システム基板上的ジャンパの位置を図 6-1 に示します。また、表 6-1 にはジャンパ設定のリストを示します。

表 6-1. システム基板のジャンパ設定

ジャンパ	設定	説明
PWRD_EN	 (デフォルト)	パスワード機能は有効です。 (ピン 2-4)
		パスワード機能は無効です。 (ピン 4-6)
NVRAM_CLR	 (デフォルト)	構成設定がシステム起動時に保持されます。 (ピン 3-5)
		構成設定は、次のシステム起動時にクリア されます。(ピン 1-3)

# システム基板のコネクタ

システム基板のコネクタの位置と説明については、図 6-1 および表 6-2 を参照してください。

図 6-1. システム基板のコネクタ



表 6-2. システム基板のコネクタ

項目	コネクタ	説明
1	CPU2	プロセッサ 2
2	iDRAC6 Enterprise	iDRAC 6 Enterprise カードコネクタ
3	B4	メモリモジュールスロット B4
	B1	メモリモジュールスロット B1
	B2	(白色のリリースレバー)
	B3	メモリモジュールスロット B2
		(白色のリリースレバー)
		メモリモジュールスロット B3
		(白色のリリースレバー)
4	CPU1	プロセッサ 1
5	FAN1	システムファン 1 コネクタ
6	FAN2	システムファン 2 コネクタ
7	A3	メモリモジュールスロット A3 (白色のリリースレバー)
	A2	メモリモジュールスロット A2 (白色のリリースレバー)
	A1	メモリモジュールスロット A1 (白色のリリースレバー)
	A4	メモリモジュールスロット A4
8	FAN3	システムファン 3 コネクタ
9	FAN4	システムファン 4 コネクタ
10	12V	8 ピン電源コネクタ
11	FP_CONN	コントロールパネルコネクタ
12	BP_CONN	バックプレーン電源コネクタ
13	PWR_CONN	24 ピン電源コネクタ
14	PDB_I2C	配電基板コネクタ
15	FP_USB_CONN	コントロールパネル USB コネクタ
16	SATA_A	SATA コネクタ A
	SATA_B	SATA コネクタ B
	SATA_C	SATA コネクタ C
	SATA_D	SATA コネクタ D
	SATA_E	SATA コネクタ E
17	RISER	拡張カードライザーコネクタ
18	RISER	拡張カードライザーコネクタ

表 6-2. システム基板のコネクタ（続き）

項目	コネクタ	説明
19	iDRAC6 Express	iDRAC6 Express カードコネクタ
20	PSWD_EN	パスワード有効ジャンパ
	NVRM_CLR	NVRAM クリアジャンパ

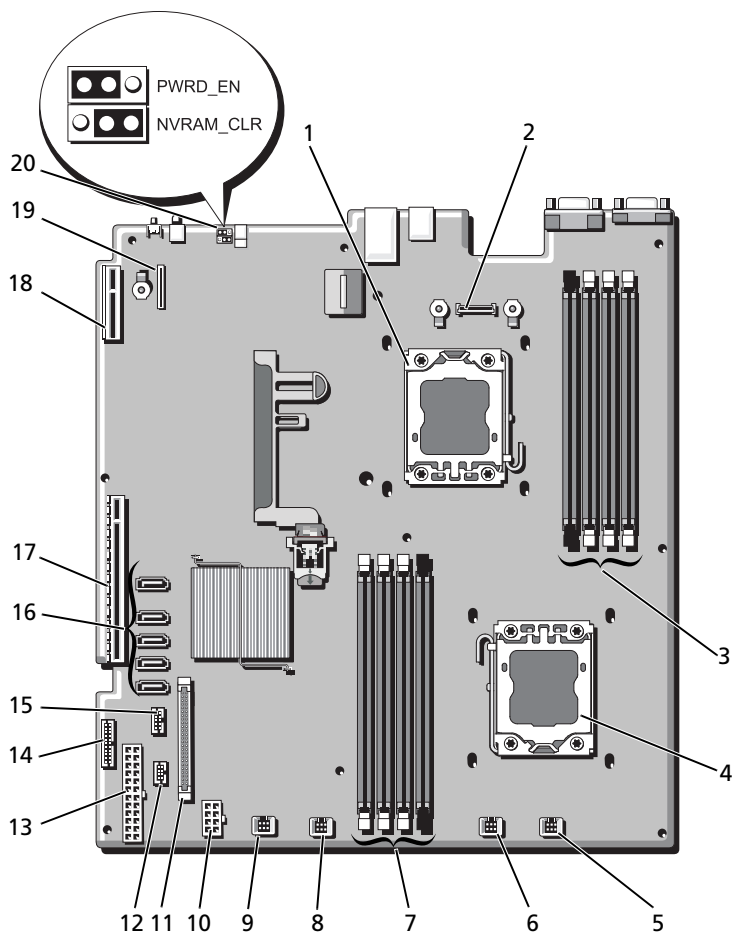
**メモ:** この表で使用されている略語や頭字語の正式名については、[support.jp.dell.com/manuals](http://support.jp.dell.com/manuals) で『用語集』を参照してください。

## パスワードを忘れたとき

システムのソフトウェアセキュリティ機能として、システムパスワードとセットアップパスワードを設定することができます。これらのパスワードについては、49 ページの「セットアップユーティリティと UEFI ブートマネージャの使い方」で詳しく説明されています。パスワードジャンパを使って、これらのパスワード機能を有効または無効に設定できるので、現在どのようなパスワードが使用されていてもクリアすることができます。

**△ 注意:** システムのカバーを取り外して内部の部品に手を触れる作業は、トレーニングを受けたサービス技術者のみが行ってください。システムに付属のマニュアルの「安全にお使いいただくために」を参照してから、本項の作業を開始してください。

- 1 システムおよび接続されているすべての周辺機器の電源を切り、システムをコンセントから外します。
- 2 システムカバーを開きます。74 ページの「システムカバーの取り外しと取り付け」を参照してください。
- 3 パスワードジャンパを「無効」の位置に移動して、パスワードをクリアします。表 6-1 を参照してください。  
システム基板上のパスワードジャンパの位置については、図 6-1 を参照してください。
- 4 システムカバーを閉じます。
- 5 システムおよび周辺機器をコンセントに接続し、システムの電源をオンにします。

既存のパスワードは、パスワードジャンパプラグを無効にした状態でシステムを再起動するまで無効（消去）になりません。ただし、新しいシステムパスワードとセットアップパスワードの両方またはどちらか一方を設定する前に、ジャンパを有効の位置に戻す必要があります。

**📎 メモ:** ジャンパプラグを無効の位置に取り付けた状態で新しいシステムパスワードとセットアップパスワードの両方またはどちらか一方を設定すると、システムは次回の起動時に新しいパスワードを無効にします。

- 6 システムおよび接続されているすべての周辺機器の電源を切り、システムをコンセントから外します。
- 7 システムカバーを開きます。74 ページの「システムカバーの取り外しと取り付け」を参照してください。
- 8 パスワードジャンパを有効の位置に戻して、パスワード機能を回復します。表 6-1 を参照してください。
- 9 システムカバーを閉じます。
- 10 システムおよび周辺機器をコンセントに接続し、システムの電源をオンにします。
- 11 新しいシステムパスワードとセットアップパスワードの両方またはそのどちらか一方を設定します。  
セットアップユーティリティを使用して新しいパスワードを設定するには、64 ページの「システムパスワードとセットアップパスワードの機能」を参照してください。



# 困ったときは

## デルへのお問い合わせ

米国にお住まいの方は、800-WWW-DELL（800-999-3355）までお電話ください。



**メモ：**お使いのコンピュータがインターネットに接続されていない場合は、購入時の納品書、出荷伝票、請求書、またはデルの製品カタログで連絡先をご確認ください。

デルでは、オンラインまたは電話によるサポートとサービスのオプションを複数提供しています。サポートやサービスの提供状況は国や製品ごとに異なり、国/地域によってはご利用いただけないサービスもございます。デルのセールス、テクニカルサポート、またはカスタマーサービスへは、次の手順でお問い合わせいただけます。

- 1 **support.jp.dell.com** にアクセスします。
- 2 ページ上の **国/地域**の選択 ドロップダウンメニューで、お住まいの国または地域を確認します。
- 3 ページの左側の **お問い合わせ** をクリックします。
- 4 必要なサービスまたはサポートのリンクを選択します。
- 5 ご都合の良いお問い合わせの方法を選択します。





# 索引

## B

BMC  
設定, 69

## C

CD ドライブ  
トラブルシューティング, 141

CD/DVD ドライブ  
光学ドライブを参照

## D

Diagnostics (診断)  
Advanced Testing オプション  
, 151  
オンライン診断プログラムの  
使い方, 149  
テストオプション, 150  
使用する状況, 150  
内蔵されたシステム診断  
プログラム, 149

## DIMM

メモリモジュール (DIMM) を  
参照

## I

iDRAC カード  
システムポート, 15  
取り付け, 93, 95  
iDRAC 設定ユーティリティ, 69

## L

LCD パネル  
メニュー, 12  
機能, 10

## N

NIC  
インジケータ, 17  
トラブルシューティング, 133  
背面パネルコネクタ, 15

## P

POST  
システムの機能へのアクセス, 7

## S

SAS RAID コントローラドーター  
カード  
トラブルシューティング, 143

SAS コントローラカード  
取り外し, 85  
取り付け, 86

SAS コントローラドーターカード  
トラブルシューティング, 143

SAS ハードディスクドライブ  
ハードディスクドライブを参照

SAS バックプレーンボード  
取り外し, 121  
取り付け, 122

SATA ハードディスクドライブ  
ハードディスクドライブを参照

SD カード  
トラブルシューティング, 140

## T

TPM セキュリティ, 60

## U

UEFI ブートマネージャ  
UEFI 起動設定画面, 63  
システムユーティリティ画面, 64  
メイン画面, 63  
起動, 62

Unified Server  
Configurator, 68

USB  
前面パネルコネクタ, 8

USB キー  
トラブルシューティング, 140

USB デバイス  
背面パネルコネクタ, 15

USC, 68

## あ

アップグレード  
プロセッサ, 110

アドバンスド ECC メモリ  
モジュール, 105

安全について, 131

## い

インジケータ  
NIC, 17  
前面パネル, 8  
電源, 8, 18  
背面パネル, 15

## え

エラーメッセージ, 50

## お

オプティマイザメモリモード, 105  
オンラインの Dell Diagnostics  
使い方, 149

## か

拡張カード  
SAS コントローラ, 85  
トラブルシューティング, 144  
取り外し, 84  
取り付け, 83

拡張スロット, 82

カバー  
開く, 74  
閉じる, 75

ガイドライン  
メモリの取り付け, 104  
外付けデバイスの接続, 17  
拡張カードの取り付け, 82

## き

- キーボード
  - トラブルシューティング, 132
- 起動時
  - システムの機能へのアクセス, 7

## く

- 組み込みシステム管理, 68

## け

- ケーブル接続
  - 光学ドライブ, 101
- 警告メッセージ, 47

## こ

- 交換
  - システムバッテリー, 116
- 光学ドライブ
  - 取り付け, 101
- コネクタ
  - USB, 8
  - システム基板, 154
  - ビデオ, 8
- コントロールパネルアセンブリ
  - LCD パネルの機能, 10
  - 機能, 8
  - 取り外し, 118
  - 取り付け, 120

## さ

- サービス技術者専用の手順
  - システム基板, 126
- サポート
  - デルへのお問い合わせ, 159

## し

- システム
  - カバーの取り外し, 74
  - カバーの取り付け, 75
- システム基板
  - コネクタ, 154
  - ジャンパ, 153
  - 取り外し, 126
  - 取り付け, 127
- システム機能
  - アクセス, 7
- システムが損傷した場合
  - トラブルシューティング, 135
- システムが濡れた場合
  - トラブルシューティング, 134
- システムの保護, 60, 65
- システムパスワード, 64
- システムメッセージ, 33
- システム冷却
  - トラブルシューティング, 137
- ジャンパ (システム基板), 153

## す

- スロット, 82

## せ

- セットアップユーティリティ
  - PCI IRQ 割り当て, 57
  - SATA の設定, 54
  - システムセキュリティのオプション, 60
  - シリアル通信のオプション, 57
  - プロセッサの設定, 53
  - メモリの設定, 53
  - 起動設定, 55
  - 組み込みサーバー管理のオプション, 58
  - 電源管理のオプション, 59
  - 内蔵デバイスのオプション, 56
  - 入力するキーストローク, 50
- セットアップユーティリティの画面
  - メイン, 51
- 前面パネルの機能, 8

## た

- ダミー
  - ハードディスクドライブ, 76
  - 電源装置, 82

## て

- テープドライブ
  - トラブルシューティング, 141
- デル
  - お問い合わせ, 159
- デルへのお問い合わせ, 159
- 電源インジケータ, 8, 18
- 電源装置
  - インジケータ, 18
  - 取り外し, 80
  - 取り付け, 81

- 電源装置ダミー, 82
- 電話番号, 159

## と

- トラブルシューティング
  - CD ドライブ, 141
  - NIC, 133
  - SAS RAID コントローラドーターカード, 143
  - SD カード, 140
  - キーボード, 132
  - システムが損傷した場合, 135
  - システムが濡れた場合, 134
  - システム冷却, 137
  - テープドライブ, 141
  - ハードディスクドライブ, 142
  - バッテリー, 136
  - ビデオ, 132
  - マイクロプロセッサ, 146
  - メモリ, 138
  - 外部接続, 131
  - 拡張カード, 144
  - 内蔵 USB キー, 140
  - 冷却ファン, 138

## 取り付け

- iDRAC カード, 93, 95
- SAS コントローラ, 86
- SAS バックプレーンボード, 122
- コントロールパネルアセンブリ, 120
- ハードドライブのダミー, 76
- ハードドライブ (ホットプラグ対応), 78
- プロセッサ, 113
- メモリモジュール, 107
- 拡張カード, 83
- 光学ドライブ, 101
- 電源装置, 81

- 電源装置ダミー, 82
- 冷却ファン, 100
- 冷却用エアフローカバー, 92
- 取り外し
  - SAS コントローラ, 85
  - SAS バックプレーンボード, 121
  - カバー, 74
  - コントロールパネルアセンブリ, 118
  - システム基板, 126
  - ハードディスクドライブ (ホットプラグ対応), 77
  - ハードドライブのダミー, 76
  - プロセッサ, 110
  - ベゼル, 73
  - メモリモジュール, 109
  - 拡張カード, 84
  - 電源装置, 80
  - 電源装置ダミー, 82
  - 冷却用エアフローカバー, 91
- ドライブダミー
  - 取り外し, 76
  - 取り付け, 76

## な

- 内蔵されたシステム診断
  - プログラムの機能
- 使い方, 149

## は

- ハードディスクドライブ
  - トラブルシューティング, 142
- ハードディスクドライブ (ホットプラグ対応)
  - 取り外し, 77
  - 取り付け, 78

- 背面パネルの機能, 15

- パスワード
  - システム, 64
  - 設定, 67
  - 忘れたとき, 156

- パスワードの設定, 67

- バッテリー
  - RAID カードバッテリーのトラブルシューティング, 143
  - トラブルシューティング, 136

- バッテリー (システム)
  - 交換, 116

## ひ

- ヒートシンク, 111

- ビデオ
  - トラブルシューティング, 132
  - 前面パネルコネクタ, 8
  - 背面パネルコネクタ, 15

## ふ

- プロセッサ
  - アップグレード, 110
  - 取り外し, 110
  - 取り付け, 113

## へ

- ベゼル, 73

## ほ

- 保証, 48

## ま

- マイクロプロセッサ
  - トラブルシューティング, 146
  - プロセッサを参照

## め

- メッセージ
  - エラーメッセージ, 50
  - システム, 33
  - ステータス LCD, 19
  - 警告, 47
- メモリ
  - トラブルシューティング, 138
- メモリミラーリングメモリモード, 105
- メモリモード
  - オプティマイザ, 105
  - メモリミラーリング, 105
- メモリモジュール
  - アドバンスド ECC, 105
- メモリモジュール (DIMM)
  - RDIMM 構成, 106
  - UDIMM 構成, 82
  - 構成, 104
  - 取り外し, 109
  - 取り付け, 107

## り

- リモートアクセスコントローラ
  - iDRAC を参照

## れ

- 冷却ファン
  - トラブルシューティング, 138
  - 取り付け, 100
- 冷却用エアフローカバー
  - 取り外し, 91
  - 取り付け, 92